

2013 – вер. 00



РУКОВОДСТВО ПО ЭКСПЛУАТАЦИИ



# Электрическая печь

МОДЕЛЬ. START 4 - START 44

МОДЕЛЬ. START 6 - START 66



## СОДЕРЖАНИЕ

1. СЕРТИФИКАТ СООТВЕТСТВИЯ “СЕ” .....	1	11.1. ПОДКЛЮЧЕНИЕ К СЕТИ ПОЛЬЗОВАТЕЛЕМ .....	12
2. АДРЕС ПРОИЗВОДИТЕЛЯ .....	2	11.2. ТРЕБОВАНИЯ К СЕТИ.....	13
2.1. ЭЛЕКТРОПИТАНИЕ .....	2	11.3. УСТРОЙСТВО ОТ ПЕРЕПАДОВ НАПРЯЖЕНИЯ .....	13
3. НАЗНАЧЕНИЕ РУКОВОДСТВА .....	2	11.4. ЗАЩИТА КАБЕЛЯ .....	13
3.1. ЦЕЛЬ РУКОВОДСТВА .....	3	11.5. ЗАЩИТНАЯ ЦЕПЬ .....	13
3.2. ХРАНЕНИЕ ИНСТРУКЦИИ .....	3	11.6. ИСТОЧНИК ПИТАНИЯ.....	13
3.3. ОБНОВЛЕНИЕИНСТРУКЦИИ.....	3	11.7. ОТКЛЮЧЕНИЕ ОТ СЕТИ .....	13
3.4. ЦЕЛЬ ИСПОЛЬЗОВАНИЯ.....	3	12. ПАНЕЛЬ УПРАВЛЕНИЯ .....	14
3.5. КЛАССИФИКАЦИЯ ПОЛЬЗОВАТЕЛЕЙ .....	3	12.1. ОПИСАНИЕ РЕЖИМОВ РАБОТЫ.....	15
4. ГЛОССАРИЙ И СИМВОЛЫ .....	4	12.2. СОВЕТЫ ПРИ ПЕРВОМ ИСПОЛЬЗОВАНИИ.....	15
4.1. ЗНАЧЕНИЕ СИМВОЛОВ .....	4	12.3. ВКЛЮЧЕНИЕ И НАЧАЛО РАБОТЫ.....	15
4.2. РЕКОМЕНДАЦИИ .....	4	12.4. МЕРЫ ПРЕДОСТОРОЖНОСТИ .....	15
5. ПРОВЕРКА ПЕРЕД ДОСТАВКОЙ.....	5	12.5. ВЫКЛЮЧЕНИЕ .....	16
5.1. ОПИСАНИЕ ЭЛЕКТРИЧЕСКОГО ОБОРУДОВАНИЯ ...	5	12.6. ОТКЛЮЧЕНИЕ ОТ СЕТИ .....	16
6. ТЕХНИЧЕСКИЕ ХАРАКТЕРИСТИКИ.....	5	13. ОБСЛУЖИВАНИЕ .....	17
7. УСЛОВИЯ ЭКСПЛУАТАЦИИ .....	8	13.1. СНЯТИЕ УСТАНОВЛЕННОЙ ЗАЩИТЫ .....	17
8. РАЗРЕШЕННАЯ, ЗАПРЕЩЕННАЯ ЭКСПЛУАТАЦИЯ.....	8	13.2. ВНЕШНИЙ ИСТОЧНИК ИЗОЛЯЦИИ .....	17
8.1. ТРЕБОВАНИЯ К РАБОЧЕМУ МЕСТУ.....	9	13.3. ОБСЛУЖИВАНИЕ ПОЛЬЗОВАТЕЛЕМ .....	18
8.2. ВОЗМОЖНЫЕ РИСКИ .....	9	13.4. ТЕХНИЧЕСКОЕ ОБСЛУЖИВАНИЕ СООТВЕТСТВУЮЩИМ СПЕЦИАЛИСТОМ.....	18
8.3. РИСКИ ПОВРЕЖДЕНИЯ И/ИЛИ ПАДЕНИЯ.....	9	14. ЗАМЕНА ЛАМПЫ.....	19
8.4. ВОЗМОЖНЫЙ РИСК ВОСПЛАМЕНЕНИЯ.....	9	14.1. ЗАМЕНА СТЕКЛА ДВЕРЦЫ .....	19
8.5.ВОЗМОЖНЫЕ РИСКИ ПЕРЕМЕЩЕНИЯ ЗАФИКСИРОВАННОЙ ЗАЩИТЫ И ВМЕШАТЕЛЬСТВА В СЛОМАННЫЕ ИЛИ ПОВРЕЖДЕННЫЕ МЕХАНИЗМЫ....	10	14.2. ЗАМЕНА НАГРЕВАЮЩЕГО ЭЛЕМЕНТА .....	19
8.6. ВОЗМОЖНЫЕ РИСКИ ПРИ ТРАНСПОРТИРОВКЕ ИЛИ ПОДЪЕМЕ.....	10	14.3. ЗАМЕНА ТЕРМОСТАТА.....	19
8.7. ВОЗМОЖНЫЙ РИСК ОЖОГОВ.....	10	14.4. ЗАМЕНЫ ВЫКЛЮЧАТЕЛЯ .....	20
9. ЗАЩИТНЫЕ УСТРОЙСТВА В ЭЛЕКТРИЧЕСКОМ ОБОРУДОВАНИИ .....	10	14.5. ДИАГНОСТИКА НЕПОЛАДОК .....	20
10. ТРАНСПОРТИРОВКА, ПЕРВИЧНЫЙ ОСМОТР, ИСПОЛЬЗОВАНИЕ.....	11	15. ОЧИСТКА.....	21
10.1. РАБОЧЕЕ МЕСТО И ФУНКЦИИ ПОЛЬЗОВАТЕЛЯ....	11	15.1. СХЕМА ОЧИСТКИ.....	21
10.2. ТРАНСПОРТИРОВКА И ДОСТАВКА .....	11	15.2. УТИЛИЗАЦИЯ.....	21
10.3. ПРОВЕРКА ПРИ ПОЛУЧЕНИИ .....	12	15.3. ДЕМОНТАЖ .....	21
10.4. УДАЛЕНИЕ УПАКОВКИ .....	12	15.4. ПЕРЕРАБОТКА.....	22
11. ПОДКЛЮЧЕНИЕ К СЕТИ.....	12	15.5. ХРАНЕНИЕ.....	22
		16. ПРИЛ. – СХЕМА ЭЛЕКТРИЧЕСКОЙ ЦЕПИ START4 – START44 .....	23
		17. ПРИЛ. – СХЕМА ЭЛЕКТРИЧЕСКОЙ ЦЕПИ START6 – START66 .....	23

## ГАРАНТИЯ

Все комплектующие со всеми их составляющими имеют 12 (двенадцать) месяцев гарантии на производственные дефекты, кроме электрических компонентов. Запасные детали будут доставлены средствами производителя. Замена деталей по гарантии будет включена. Неисправные части высылаются за счет Покупателя. Производитель проведет анализ неисправных частей и в случае заводского брака долг по доставке будет погашен. Гарантия не покрывает затраты на рабочую силу. Печь НЕ МОЖЕТ быть заменена на новую.

## ОТГРУЗКА И ДОСТАВКА

Возможные риски, связанные с доставкой, несет Покупатель. Неисправности, полученные при транспортировке должны быть немедленно оценены и претензии предъявлены перевозчику или компании перевозчика. Так же мы бы хотели отметить, что мы не несем ответственности за какие-либо дефекты, не отмеченные перевозчиком при доставке.

## ОБЛАСТЬ ОТВЕТСТВЕННОСТИ

При возникновении каких-либо претензий, единственный правомочный суд будет находиться на территории Производителя, в частности в суде Урбино (провинция Пезаро – Урбино – Италия) .

## СЕРТИФИКАТ СООТВЕТСТВИЯ “CE”

Нижеподписавшийся представляет интересы производителя



TECNO A srl

Via Del Lavoro, 4 – loc. Canavaccio

61029 URBINO ( PU )

Позволяет уполномоченному лицу составлять и хранить техническую документацию



TECNO A srl

Via Del Lavoro, 4 – loc. Canavaccio

61029 URBINO ( PU )

“Тесно А” как Производитель заявляет, что  
электрические печи:

**Модель START 4 – START 44**

**Модель START 6 – START 66**

Соответствуют следующим положениям “CE”

2004/108/CE – Постановление о электромагнитной совместимости

EN 60335-1

EN 60335-2-36:2002 / A1:2004 / A2:2008

Canavaccio 26/06/2013

Подпись руководства

**2. АДРЕСС ПРОИЗВОДИТЕЛЯ**

**TECNO A srl**  
**via Del Lavoro, 4 – loc. Canavaccio**  
**61029 URBINO ( PU ) – Italy**  
**Тел. +39 0722 354048 Факс. +39 0722**  
**35049**

[info@restoitalia.com](mailto:info@restoitalia.com)

[www.restoitalia.com](http://www.restoitalia.com)

**2.1. ЭЛЕКТРОПИТАНИЕ**

Электрическая печь, здесь и далее «Электрическое оборудование», в любой модели и серии является собой электрическую печь для выпечки или приготовления пищевых продуктов (пицца, хлеб и т.п.) и только для профессионального использования.

Объектом данной инструкции по эксплуатации является электрическое оборудование; оно состоит из групп и частей соответствующих нормам «CE»

Электрическое оборудование имеет следующие данные о технических характеристиках на оборотной стороне:

<b>TECNO A srl</b> via Del Lavoro, 4 loc. Canavaccio 61029 URBINO ( PU )			<b>MADE IN ITALY</b> 
<b>TYPE</b>	<b>ELECTRIC OVEN</b>		
<b>MODEL</b>	RESTO 4		
<b>SERIAL NR.</b>	F4 C000001		
<b>YEAR</b>	2011		
<b>NOMINAL POWER</b>	kW 1		
<b>NOMINAL CURRENT</b>	Ampere 12,5		
<b>NOMINAL TENSION</b>	100 V - 3N / 50 Hz.		
<b>WEIGHT</b>	kg. 72		
<b>DEGREE OF PROTECTION</b>	X3		

(точная копия)

**3. НАЗНАЧЕНИЕ РУКОВОДСТВА**

Это «Руководство по эксплуатации» должно являться частью электрического оборудования, его целью является:

- Правильно проинформировать пользователя о возможных проблемах и безопасности;
- Объяснить, как безопасно обращаться с упакованным и распакованным оборудованием;
- Правильная установка оборудования;
- Предоставить полные сведения о машине и ограничениях ее использования;
- Использование оборудования в безопасных условиях;
- Безопасное и правильное обслуживание;
- Демонтаж оборудования в безопасных условиях в соответствии с установленными правилами;



**Ответственное лицо, у которого будет установлено оборудование, в соответствии с внутренними законами, должен полностью прочитать данный документ. Он будет ответственен за выполнение всех операций и обслуживание оборудования согласно этому руководству,**

Рабочее место, где будет установлено оборудование, должно соответствовать всем нормам безопасности и санитарии.

Инструкции, изображения, фотографий и документов «Руководства по эксплуатации» зарезервировано и принадлежит производителю. Копирование запрещено.

Покупатель несет ответственность за использование только самой актуальной копии «Руководства по эксплуатации».

### 3.1. ЦЕЛЬ РУКОВОДСТВА

В «Руководстве по эксплуатации» содержится вся необходимая информация об электрическом оборудовании и безопасности.



### 3.2. ХРАНЕНИЕ ИНСТРУКЦИИ

Эту инструкцию необходимо хранить в сухом и безопасном месте: она должна быть частью оборудования в течении всего срока использования.

### 3.3. ОБНОВЛЕНИЕ ИНСТРУКЦИИ

Производитель оставляет за собой право изменять или обновлять проект без уведомления Покупателя. Производитель несет ответственность только за Итальянскую версию инструкции. Переводы НЕ МОГУТ быть полностью подтверждены; если будут найдены несоответствия, пожалуйста используйте итальянскую копию инструкции.

### 3.4. ЦЕЛЬ ИСПОЛЬЗОВАНИЯ

Это «Руководство по эксплуатации» предназначается для: **техников, рабочих, квалифицированного персонала, и технического персонала.**

“**Пользователь**” это лицо ответственное за использование, установку и очистку электрического оборудования и за регулярное техническое обслуживание.

“**Технический персонал**” это специально обученные лица, с определенной квалификацией, которые могут запускать, чистить, ремонтировать и перемещать электрическое оборудование.

“**Лицо, находящееся в пределах опасной зоны**” которое находится в непосредственной близости к оборудованию и у которого есть риск причинения вреда для здоровья или безопасности.

### 3.5. КЛАССИФИКАЦИЯ ПОЛЬЗОВАТЕЛЕЙ

**Электрическое оборудование подходит только для промышленного или профессионального использования. В частности, к работе допускаются квалифицированные пользователи, а также::**

- Достигшие совершеннолетия;
- Физически и психологически подходящие для работы;
- Обученные правилам пользования и обслуживания электрического оборудования;
- Наниматель должен быть уверен в навыках;
- Способные понимать инструкцию, предназначенную для оператора и требования безопасности.
- Имеющие допуск к для работы со специальным электрическим оборудованием
- Знающие все необходимые правила;
- Понимающие операционные процедуры, определенные производителем электрического оборудования.

**ТЕCNO A srl не несет ответственность за ущерб, в результате использования электрического оборудования, способом, не указанным в данном руководстве и инструкции по использованию и/или неправильным обслуживанием.**

**4. ГЛОССАРИЙ И СИМВОЛЫ**

Информация или советы, обозначенные данными символами очень важны. Не пренебрегайте данными обозначениями



- Угроза безопасности пользователя;
- Возможность потери гарантии;
- Отказ Производителем от ответственности.

**4.1. ЗНАЧЕНИЕ СИМВОЛОВ**

- Символы, обозначенные треугольником означают: ОПАСНОСТЬ
- Символы, обозначенные кругом означают: ТРЕБОВАНИЕ/ЗАПРЕТ

Символ	Обозначения
	<b>Осторожно</b> <b>Высокая опасность</b>
	<b>ОПАСНОСТЬ</b> <b>Высокое напряжение</b>
	<b>ОПАСНОСТЬ</b> <b>Горячая поверхность</b>
	<b>ВАЖНОЕ ЗАМЕЧАНИЕ</b>
	<b>ЗАПРЕТ</b>
	<b>ОТХОДЫ ЭЛЕКТРИЧЕСКОГО И ЭЛЕКТРОТЕХНИЧЕСКОГО</b> <b>ОБОРУДОВАНИЯ</b>

**4.1 РЕКОМЕНДАЦИИ**

При составлении руководства были приняты во внимание операции при нормальной эксплуатации электрического оборудования, техническое обслуживание нормального обслуживанием и обоснованно прогнозируемое неправильное применение.

- Запрещено производить работы, не указанные в данном руководстве.
- Соблюдать все действующие установленные меры техники безопасности.

В случае повреждения или утери руководства, вы можете обратиться за копией в Авторизованный центр.

**5. ПРОВЕРКА ПЕРЕД ДОСТАВКОЙ**

Электрическое оборудование и его внутренние части проверяются и тестируются перед отправкой в соответствии с законами и для обеспечения взаимоуважения между Производителем и Покупателем.



**5.1. ОПИСАНИЕ ЭЛЕКТРИЧЕСКОГО ОБОРУДОВАНИЯ**

В стандартной конфигурации, электрическое оборудование изготовлено в соответствии с серией функциональной группы:

1. Пекарная камера изготовлена из стали с алюминиевым покрытием. Огнеупорная прокладка закреплена с внутренней стороны. В верхней и нижней части встроены нагреватели, снабжаемые электричеством и контролируемые термостатом.  
Доступ для замены нагревателей предусмотрен с передней стороны. Внутри печи установлена галогеновая лампа.
2. Пекарная камера покрыта панелями ISOVER ECOBLANC плотностью 40/40 с двойным покрытием Velo Vetro. Внутренняя поверхность для выпечки полностью изолированы кроме передней части. На металлические крышки, верхнюю и нижнюю, нанесена сталь электрическим способом
3. Дверь печи выполнена из закаленного стекла и стали
4. Панель управления находится в верхней правой части передней стороны оборудования, и предназначена для управления верхним и нижним нагревателями.

Все электрические части изготовлены из нержавеющей стали, подходящей для пищевой промышленности.

**Все ингредиенты, используемые при приготовлении, не должны подвергать риску здоровье рабочего, также быть потенциально взрывоопасными. Всегда учитывайте технические условия и соблюдайте меры безопасности. Используйте маску если в воздухе содержатся порошкообразные вещества (мука)**

**6. ТЕХНИЧЕСКИЕ ХАРАКТЕРИСТИКИ**

МОДЕЛЬ	ГАБАРИТЫ	кВт	А	Напряжение	Вес с упаковкой
START 4	660x660x130(в)	5	12,5	400 Вт. 3N / 50 кГц.	72 Кг.
START 44	660x660x130 (в)	10	25	400 Вт. 3N / 50 кГц.	118 Кг.
START 6	990x660x130 (в)	7.2	18	400 Вт. 3N / 50 кГц.	96 Кг.
START 66	990x660x130 (в)	14.4	36	400 Вт. 3N / 50 кГц.	160 Кг

**ГАБАРИТЫ УПАКОВКИ**

МОДЕЛЬ	ДЛИНА x ШИРИНА x ВЫСОТА	Мс
START 4	970 x 970 x 535	0.50
START 44	970 x 970 x 870	0.81
START 6	970 x 1330 x 535	0.69
START 66	970 x 1330 x 870	1.12

START 4

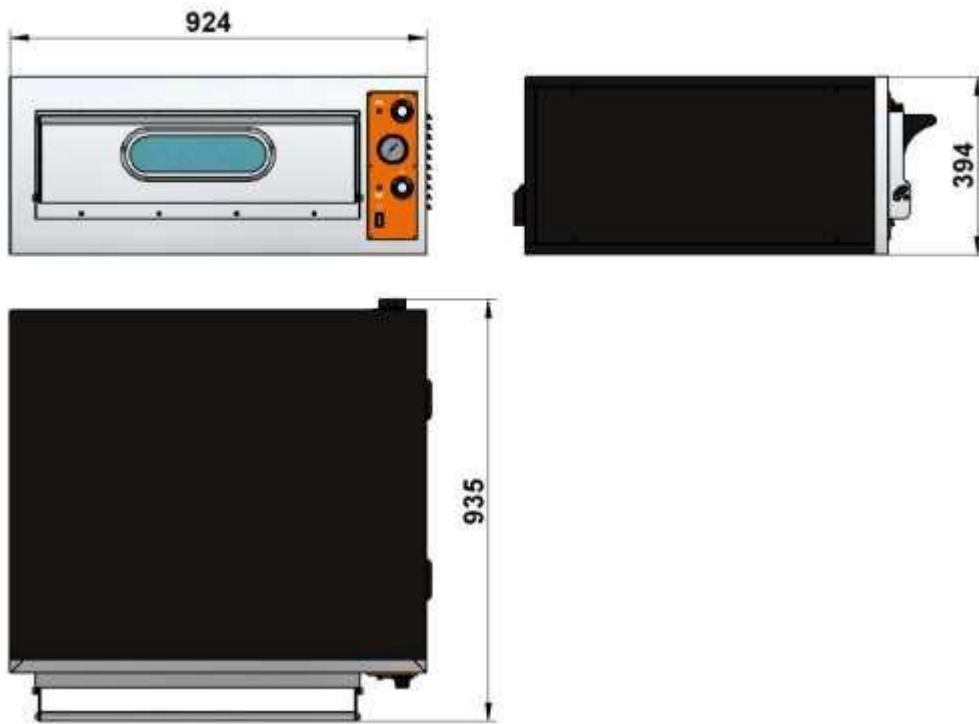

START 44

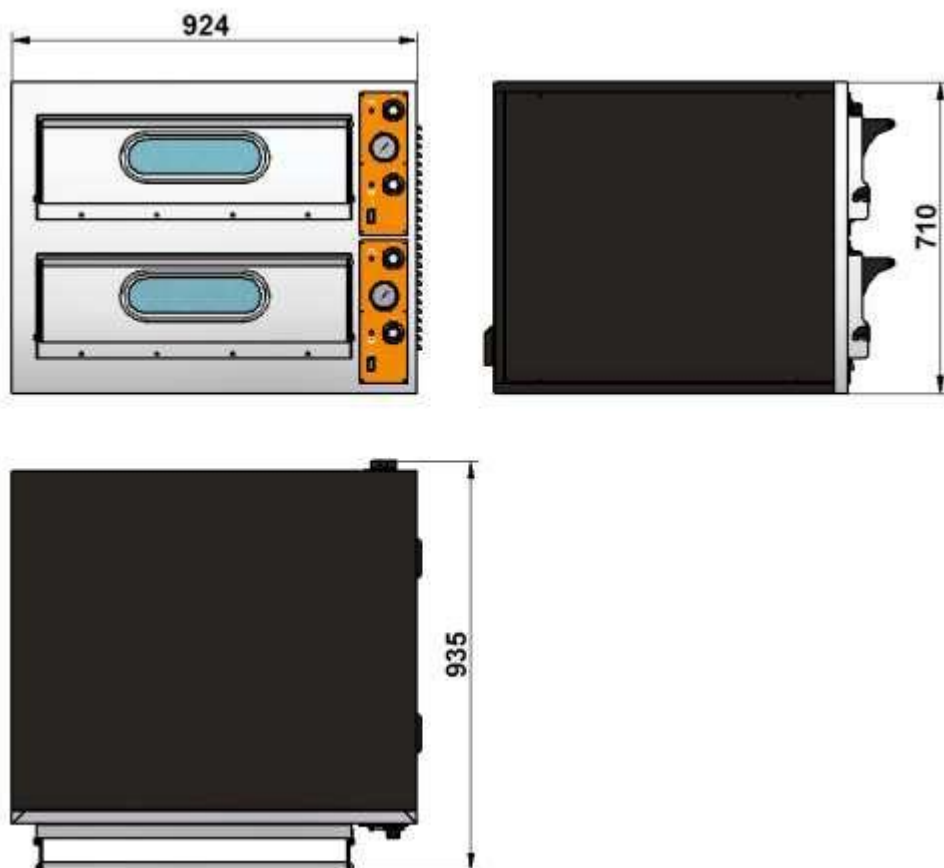

START 6

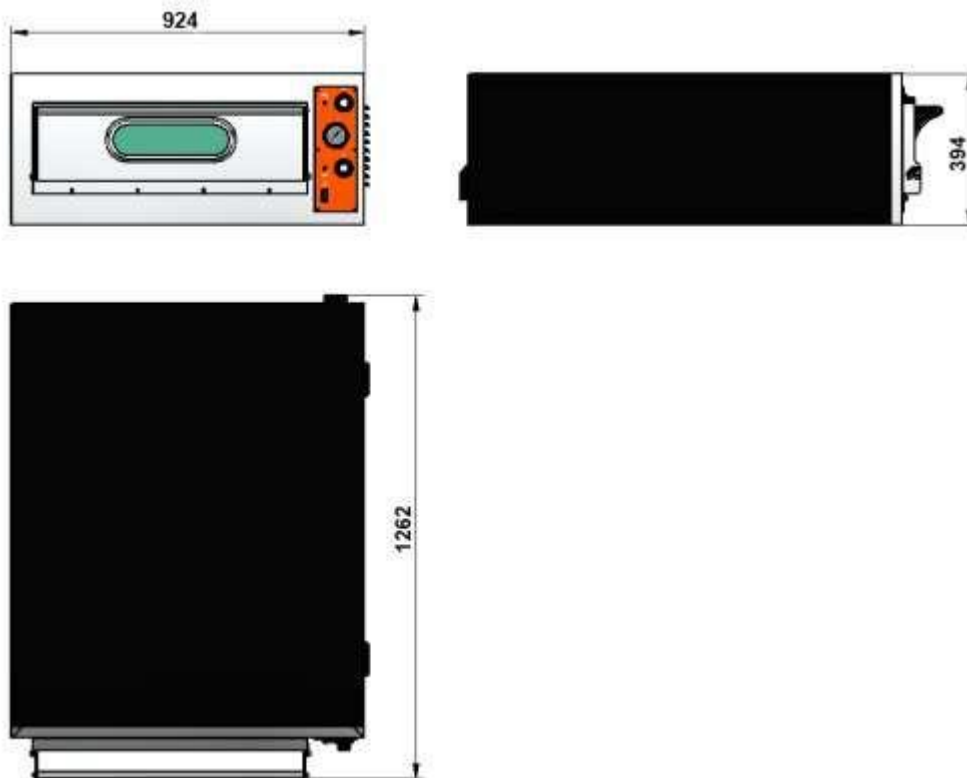

START 66

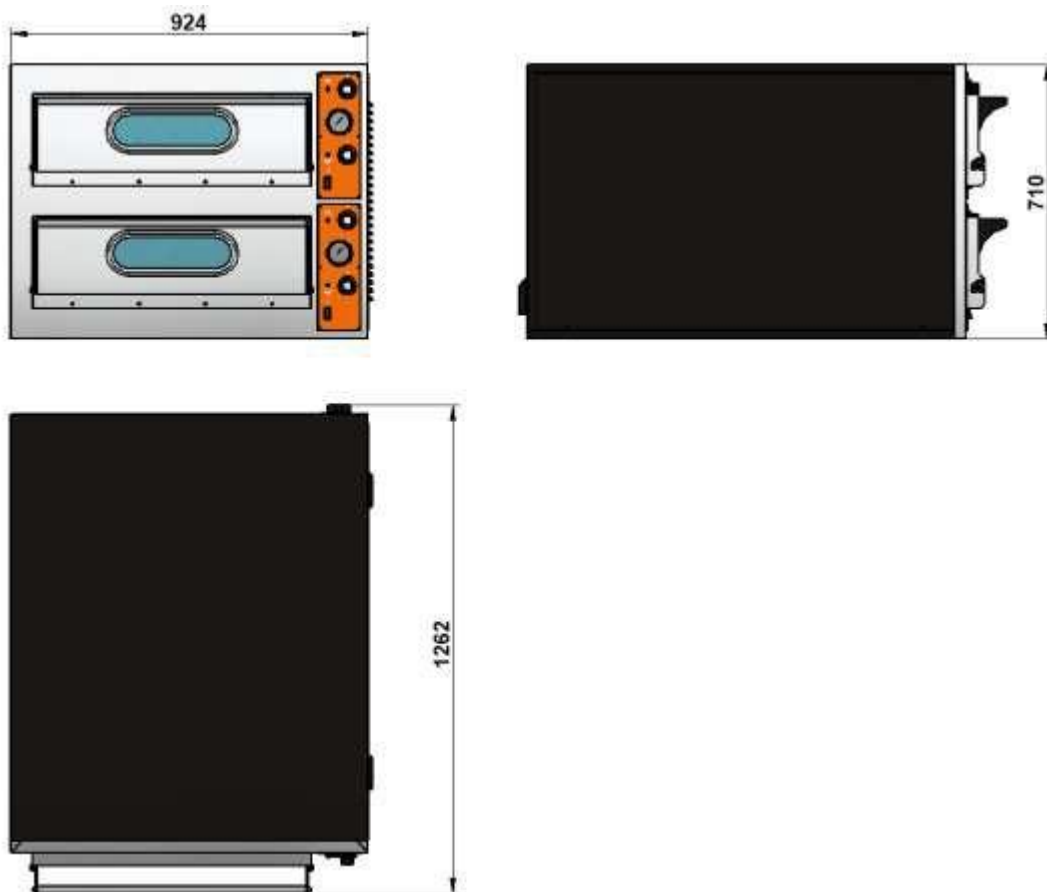

**7. УСЛОВИЯ ЭКСПЛУАТАЦИИ**

НАИМЕНОВАНИЕ	ЭЛЕКТРИЧЕСКОЕ ОБОРУДОВАНИЕ
Мощность/Частота	См. шильдик изделия
Максимальная нагрузка	См. шильдик изделия
Нормальное напряжение	См. шильдик изделия
Предельная допустимая мощность КЗ	6 кА с обеих сторон
Масса и нейтральная	TT e TN
Уровень запыления	IPX4B
Рабочее пространство	В помещении <b>НЕ ДЛЯ НАРУЖНОГО ИСПОЛЬЗОВАНИЯ</b> <b>Опасно оставлять оборудование незащищенным под дождем или при других неблагоприятных погодных условиях</b>
Температура рабочего пространства	+ 40° C
Минимальная мощность света	500 lux
НЕДОПУСТИМЫЕ рабочие области	Оборудование не должно использоваться: <ul style="list-style-type: none"> <li>• В потенциально взрывоопасных зонах.</li> <li>• В присутствии порошков, агрессивных газов, соли и подобном.</li> <li>• В областях, где присутствует ионизирующее излучение, например, микроволны, рентгеновское, ультрафиолетовое излучение и прочее.</li> <li>• В зонах, где возможны вибрации используйте подходящую защиту от вибраций.</li> </ul>

<b>Значение перегрузки для защитного устройства</b> Номинальное напряжение изоляции	<b>U<sub>i</sub> = &gt; 690 V</b>
Номинальный ток	См. электрическую схему
Рабочие магнитные настройки	См. электрическую схему
Рабочие термические настройки	См. электрическую схему
Максимальный недостаток импеданса	<b>0.1 Ω</b>

**8. РАЗРЕШЕННАЯ, ЗАПРЕЩЕННАЯ ЭКСПЛУАТАЦИЯ**

Электрическое оборудование, описанное в данном руководстве может быть использовано только **опытным пользователем**



**РАЗРЕШЕННАЯ ЭКСПЛУАТАЦИЯ** электрического оборудования подразумевает собой использование для пищевых продуктов (пицца, хлеб и подобное) и для **промышленного использования**.

**Оборудование не должно использоваться детьми, людьми с физическими или психологическими ограничениями.**



**ЗАПРЕЩЕНО:**

Тянуть за силовой кабель.

Класть силовой кабель на острые углы или горячие поверхности.

Использовать испорченный или неподходящие кабели, или поврежденные панели управления.

Использовать оборудование посторонним лицам.

Работать в неподходящей одежде.

Устанавливать оборудование на **не жаростойкие объекты не предназначенные для этого.**

Использовать **огнеопасные, агрессивные или вредные жидкости для очистки** оборудования.

Проводить пусконаладочные работы до того, как **не исключены все возможные риски.**

**Курить или использовать открытый огонь** вблизи оборудования.

Помещать пищевые продукты большего размера, чем пекарная камера.

Помещать **картон, пластик, бумагу** или подобные материалы в оборудование.

Хранить **какие-либо** предметы внутри электрического оборудования

Класть на дно пекарной камеры алюминиевую фольгу **или похожие предметы.**

Вешать какие-либо объекты на **ручку дверцы печи**

Допускать детей к панели управления или упаковке: высокая опасность!

Накрывать отверстие для вентиляции.

Приготовление пищи содержащее алкоголь (ром, виски, вино...): высокая температура может вызвать его испарение и стать причиной пожара.

Подогревать или готовить пищу в железных банках: внутреннее давление банки может спровоцировать взрыв и повредить электрическое оборудование.

Помещать пластиковые контейнеры (кроме специальных) в камеру печи, так как они могут расплавиться.

Трогать или использовать оборудование без специальной обуви или с мокрыми руками.



**Пользователь в ответе за любой ущерб, вызванный несоблюдением правил разрешенной эксплуатации. Для получения дополнительной информации необходимо связаться с Авторизованным центром.**

### 8.1. ТРЕБОВАНИЯ К РАБОЧЕМУ МЕСТУ



Рабочее место должно соответствовать нормам 89/654/CEE. Работодатель, в соответствии с нормами 89/654/CEE, обязан предотвращать возникновение всех возможных рисков, описанных в данном руководстве.

### 8.2. ВОЗМОЖНЫЕ РИСКИ



Работодатель обязан проинформировать сотрудников о возможных опасностях, безопасном использовании и санитарных нормах в соответствии с нормами, прописанными в законе.

**Только обученный персонал** имеет право на использование, очистку и обслуживание электрического оборудования.

1. Обучение необходимо проводить даже если в этом необходимо задействовать Производителя.
2. **Необходимо обеспечивать сотрудников средствами личной защиты** в соответствии с нормами 89/656/CEE, а также поправками, обновлениями и **информацией о разрешенном к использованию**.

### 8.3. РИСКИ ПОВРЕЖДЕНИЯ И/ИЛИ ПАДЕНИЯ



Во избежание соскальзывания оборудования или рисков падения Пользователь или технический персонал **обязаны использовать необходимые средства защиты, к примеру нескользящую обувь, которые обеспечат необходимую защиту от данных видов опасностей.**

Помимо прочего пользователь не должен производить уборку соседних поверхностей средствами, способствующими риску соскальзывания.

### 8.4. ВОЗМОЖНЫЙ РИСК ВОСПЛАМЕНЕНИЯ



Существует остаточный риск возникновения огня в случае перегрузки рабочей полоски печи продуктами и в случае слишком долгого приготовления продуктов.

В этом случае возможно появление огня или задымления.

Пользователь обязан:

1. Носить соответствующую форму одежды и маску в случае появления паров из закрытой дверцы печи для избегания проблем с дыхательными путями;
2. Открывать дверце печи только в защитных перчатках;
3. Удалять продукты из электрического оборудования специально предназначенными средствами;
4. **Всегда использовать защиту для рук и кистей.**

Пользователи и обслуживающий персонал не должны носить украшения на руках, такие как часы, драгоценности, порванная одежда, шарфы, завязки или другую одежду, или аксессуары, которые могут служить источником опасности; необходимо плотно закрепить свисающие полы рукавов и ходить в головных уборах.

Для предотвращения возникновения пожаров недалеко от рабочего места должно быть оборудована противопожарная система (портативные средства или установленные)

подходящая по техническим требованиям пожарной безопасности.

**Для тушения огня нельзя использовать воду.**

### 8.5. ИСКЛЮЧЕНИЯ ИЗ ОСТАТОЧНЫХ РИСКОВ И ОПАСНОСТЬ ВМЕШАТЕЛЬСТВА В СЛОМАННЫЕ ИЛИ ПОВРЕЖДЕННЫЕ

**МЕХАНИЗМЫ**

Пользователь не должен пытаться открыть или удалить установленную защиту или нарушать целостность оборудования



Во время технического обслуживания, очистки и совершения других операций не засовывайте руки внутрь электрического оборудования. Остаточные риски:

1. Удар о части электрического оборудования
2. Царапание о грубые части электрического оборудования

Пользователь должен использовать защитные средства для головы, рук и ног, которые будут подходить для использования в данных условиях: ударопрочный шлем, перчатки против порезов с металлическими волокнами, не скользящая обувь, и другая подходящая защита.

**8.6. ВОЗМОЖНЫЕ РИСКИ ПРИ ПОДЪЕМЕ ИЛИ ТРАНСПОРТИРОВКЕ**

Во избежание рисков, связанных подъемом или транспортировкой, таких как удары, падения, повреждение в результате волочения, соскальзывания или царапания должны всегда использовать соответствующую обувь например, нескользящую обувь



Пользователь обязан использовать защитные средства для головы, рук и ног подходящие для использования с данным оборудованием: ударопрочный шлем, перчатки против порезов с металлическими волокнами, не скользящая обувь, и другая подходящая защита.

**8.7. ОСТАТОЧНЫЙ РИСК ОЖЕГОВ**

Пользователь и технический персонал во время работы с оборудованием в зоне лицевой стороны (зона загрузки продуктов) обязан следить за тем что бы никакая часть тела не касалась электрического оборудования:



Температура на поверхности выше чем температура при которой возможно получить ожег (45 °C). Пользователь и обслуживающий персонал обязаны использовать защитные средства для головы, рук и ног подходящие для использования с данным оборудованием: ударопрочный шлем, перчатки против порезов с металлическими волокнами, не скользящая обувь, и другая подходящая защита.

Пользователь и обслуживающий персонал должны подождать не менее 4 ЧАСОВ после выключение электрического оборудования прежде начала чистки, обслуживания и/или замены.

Пользователи и обслуживающий персонал не должны носить украшения на руках, такие как часы, драгоценности, порванная одежда, шарфы, завязки или другую одежду, или аксессуары, которые могут служить источником опасности; необходимо плотно закрепить свисающие полы рукавов и ходить в головных уборах. Для предотвращения возникновения пожаров недалеко от рабочего места должно быть оборудована противопожарная система (портативные средства или установленные) подходящая по техническим требованиям пожарной безопасности.

**Для тушения огня нельзя использовать воду.**

**9. ЗАЩИТНЫЕ УСТРОЙСТВА В ЭЛЕКТРИЧЕСКОМ ОБОРУДОВАНИИ**

Средства защиты и предохранители не должны быть сняты в электрические оборудования.

Если необходимо снимать защиту для специального обслуживания **необходимо выполнить специальные меры для снижения уровня угрозы.**

ВИД ЗАЩИТЫ	ВИД УГРОЗЫ
ПОСТОЯННАЯ ЗАЩИТА	Лицевая, нижняя, верхняя и задняя стороны оборудования защищены стальными пластинами для защиты пользователя от внутренних частей.
ПОДВИЖНАЯ ЗАЩИТА	На лицевой стороне находится стеклянная дверь позволяющая видеть внутреннюю жарочную полость.

1. Постоянная защита изготовлена для исключения доступа к опасным частям
2. Постоянная защита может быть удалена только с использованием специальных инструментов. Не пытайтесь открыть или поменять постоянную защиту.

**10. ТРАНСПОРТИРОВКА, ПЕРВИЧНЫЙ ОСМОТР, ИСПОЛЬЗОВАНИЕ**

К работе с электрическим оборудованием допускаются только обученный и квалифицированный персонал с необходимым опытом работы.

Допущенный персонал обязан знать технику безопасности при работе на данном оборудовании.

Неквалифицированный персонал не допускается к работе с электрическим оборудованием. **До проверки работоспособности электрического оборудования необходимо ознакомиться с технической документацией.**

**10.1. РАБОЧЕЕ МЕСТО И ФУНКЦИИ ПОЛЬЗОВАТЕЛЯ**

Электрическое оборудование проектировалось специально для использования специально обученным персоналом, который полностью обладает всей информацией о существующих рисках.

**Пользователь** обязан быть обучен и проинформирован так, чтобы он мог безопасно выполнять все необходимые задачи. Для транспортировки и переноски оборудования **необходима помощь второго человека** в виду того, что оборудование имеет массу более 25 кг.

Пользователь должен выполнять следующие операции:

1. Включать оборудование только по средством панели управления. Дверца электрического оборудования должна быть закрыта.
2. Дверцу открывать только, используя перчатки.
3. Закрывать дверь самостоятельно для получения желаемого результата. Пользователь должен следить за приготавливаемым продуктом внутри электрического оборудования
4. Открывать дверцу печи только в перчатках для извлечения готовой продукции.
5. Самостоятельно закладывать продукты в печь.

Пользователь ответственен за рабочий процесс и саму работу электрического оборудования

Пользователь запускать и выключать печь при нормальном режиме работы и выключать в случае непредвиденных ситуаций.

Пользователь полностью отвечает за электрическое оборудование в течение всего процесса приготовления.

Пользователь может очищать внутренние поверхности электрического оборудования. Более глубокая очистка должна производиться обслуживающим персоналом.

**10.2. ДОСТАВКА И УПАКОВКА**

Доставка и упаковка должна быть выполнена официальным лицом и иметь необходимые навыки в соответствии с техникой безопасности:

1. Электрическое оборудование должно быть пустым;
2. Средства подъема изделия должны иметь возможность поднимать соответствующий вес и размер по техническим характеристикам;
3. Избегайте вибраций при переноске или переноске небезопасными способами;

**Возможны два способа транспортировки:** контейнером или грузовой машиной. В обоих случаях упаковка не будет повреждена.

Габариты и вес указаны в технических характеристиках. Поднятие и переноска упакованного товара должна совершаться в вертикальном положении социальным погрузчиком

**Производитель отказывается от каких-либо претензий связанных с невыполнением условий хранения и транспортировки товара.**

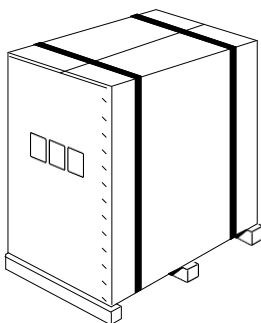
**10.3. ПРОВЕРКА ПРИ ПОЛУЧЕНИИ**

Необходимо проверять имущества в момент приема товара.

**Основная проверка**

1. Описание и номер товара;
2. Вес и габариты;
3. Соответствие документов и товара
4. Документы.

**Проверка технического состояния**

- Состояние и качество упаковки.
- Необходимо сделать отметку что были выявлены повреждения при транспортировке или хранении.



Если все в порядке, пожалуйста поступите как указано ниже.

Если товар неисправен или поврежден, сообщите нам об это в течении 8 дней, в противном случае товар будет расценен как исправный.



Товары доставляются под ответственность покупателя. Неисправные товары должны быть немедленно описаны и необходимая информация сообщена перевозчику или компании перевозчику. Так же хотим подчеркнуть то, что мы не несем ответственности за какой либо причинённый ущерб в ходе доставки.

#### 10.4 УДАЛЕНИЕ УПАКОВКИ

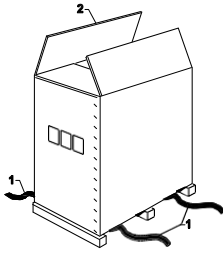

Для распаковки оборудования следуйте следующей инструкции.

- Разрежьте упаковочные ленты.
- Снимите коробку.
- Произведите проверку содержимого.
- Произведите проверку комплектности.

Упаковка полностью перерабатывается.

Способы и виды упаковки полностью подпадают под ответственность покупателя

### 11. ПОДКЛЮЧЕНИЕ К СЕТИ

Электрическое соединение должно соответствовать технике безопасности места, где электрооборудование будет установлено. Смотрите электрическую схему, для правильного подключения к сети.

#### 11.1. ПОДКЛЮЧЕНИЕ К СЕТИ ПОЛЬЗОВАТЕЛЕМ

Подключение к сети пользователем должна происходить строго в соответствии со стандартами IEC3644/HD384/CEI64.8 (последняя редакция)

Потребление энергии должно происходить от TT или TN системы нормального обеспечения тока в соответствии с IEC364\_4\_41 / HD382\_4\_41 / CEI 64.8 (4\_41) (последняя редакция).

Заземление должно быть подключено по правилам и в соответствии с требованиями подключения других устройств, а также IEC364-5-54 / HD382-5-54 / CEI 64.8 (5-54) (последняя редакция).

### 11.2. ТРЕБОВАНИЯ К СЕТИ

Подключение к сети должно происходить согласно технике безопасности и в соответствии с законом, а так же отвечать следующим требованиям:

1. Сила тока должна соответствовать силе тока обозначенной в технических характеристиках печи. Больше напряжение может привести к повреждениям некоторых компонентов оборудования;
2. **Подключение оборудования должно происходить к защищенной цепи и в соответствии с законом;**
3. Внешний силовой кабель должен быть размещен в положенном ему месте и хорошо защищен.;
4. Перед подключением в сеть **необходимо заземлить оборудование** (контакт N). Подсоединение желтого и зеленого проводников так же должно быть защищено и правильно подключено к двухфазной цепи.

### 11.3. УСТРОЙСТВО ОТ ПЕРЕПАДОВ НАПРЯЖЕНИЯ

Оборудование спроектировано для предотвращения **короткого замыкания на короткий промежуток времени силой тока не более 6кА**. Если предполагается что возможное короткое замыкание будет иметь большее напряжение, то необходимо его ограничить. Электрическое оборудование не предназначено для использования в электрических сетях переменного тока (DC), по этому мы советуем вам избегать такого контакта. В таком случае должно быть установлено **СООТВЕТСТВУЮЩЕЕ ОБОРУДОВАНИЕ**. Такое оборудование должно обладать высоким сопротивлением к перегрузкам (EN 61008-1 последняя редакция)

1. В сети не должно быть скачков напряжения или резких отключений через разъем розетки: он должен быть защищен от короткого замыкания устройством, номинальной величиной тока не превышающего технических характеристик
2. **Специальное оборудование от перепадов сети** должно быть установлено и обслуживаться в соответствии с требованиями.

### 11.4. ЗАЩИТА КАБЕЛЯ

Устройство от скачков напряжения должно соответствовать кабеля проводника. Необходимо проверить максимально допустимый ток и сопротивление кабеля.

#### ЗАЩИТА ОТ НЕПРАВИЛЬНОГО ПОДКЛЮЧЕНИЯ

Что бы не допустить неправильный контакт необходимо руководствоваться:

1. **TT система** (от дифференциальный устройств)
2. **TN система** (от защитных устройств)

### 11.5. ЗАЩИТА ЭЛЕКТРИЧЕСКОЙ СЕТИ

Вся масса оборудования соединена с равноплярным узлом и заземляющей пластиной через хомут PE и идет через устройства которые должны отключать подачу электричества в случае повреждения цепи..

### 11.6. ИСТОЧНИК ПИТАНИЯ

Источник питания должен соответствовать всем законам и требованиям безопасности и должен обслуживаться в соответствии со следующими требованиями

- Сила тока должна соответствовать требованиям указанным на электрическом оборудовании
- Устройство перевода тока должно быть подключено в цепь в соответствии правилами актуальными на текущий момент в соответствии с законами страны
- Силовой кабель должен быть расположен в подходящем месте и при необходимости помечен символом обозначенным в пункте 5036 в IEC 60417-2
- Материал используемый для проводников должен быть медью (CU)

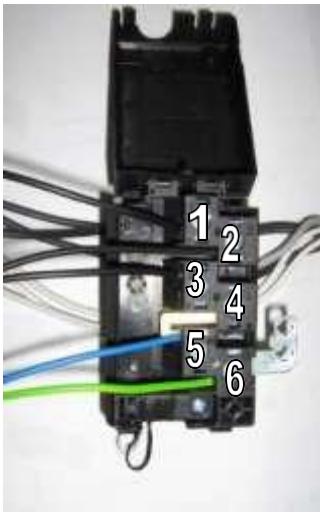

Подключение панели управления к 400V схеме

- POS. 1 = L1
- POS. 2 = L2
- POS. 3 = L3
- POS. 4 = N (Нейтраль)
- POS. 5 = N (Нейтраль)
- POS. 6 = PE (Желтый\зеленый)

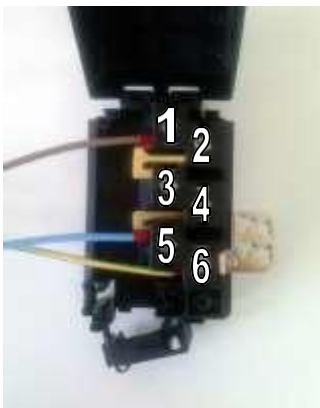

Подключение панели управления к 230V схеме

- POS. 1 = L1
- POS. 2 = L2
- POS. 3 = L3
- POS. 4 = N (Нейтраль)
- POS. 5 = N (Нейтраль)
- POS. 6 = PE (Желтый/зеленый)

### 11.7. ОТКЛЮЧЕНИЕ ОТ СЕТИ

Отключение от сети должно происходить только при помощи приведенного ниже способа (см. рис.).

Данное устройство необходимо для обеспечения безопасности при обслуживании электрического оборудования и во избежание поражений током

Позиции выключателя:

1. **OFF** или “отключено”, электрическое оборудование отключено от сети.
2. **ON** или “включено”, электрическое оборудование подключено к сети.



## 12. ПАНЕЛЬ УПРАВЛЕНИЯ

1 = Контрольная лампочка верхнего обогревателя

2 = Регулятор температуры верхнего обогревателя

3 = Индикатор температуры

4 = Контрольная лампочка нижнего обогревателя

5 = Регулятор температуры нижнего обогревателя

6 = ВКЛ\ВЫКЛ переключатель

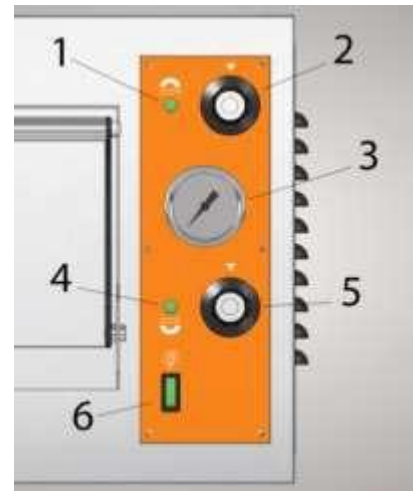

### 12.1. ОПИСАНИЕ РЕЖИМОВ РАБОТЫ

До первого использования электрического оборудования:

1. Очистить жарочную полость от посторонних предметов.
2. Удалить защитную пленку.
3. Проверить целостность установленной защиты и жарочной полости.
4. Проверить приборы обеспечения безопасности использования.

### 12.2. СОВЕТЫ ПО ИСПОЛЬЗОВАНИЮ В ПЕРВЫЙ РАЗ

Мы советуем произвести «тестовый запуск» на высокой температуре для практикования работы с электрическим оборудованием и удаления защитного покрытия или масла, которое могло использоваться для транспортировки или упаковки. Поставьте температуру равную 250°C на 15 минут. В данном случае возможно появление дыма или запаха.

### 12.3. ВКЛЮЧЕНИЕ И НАЧАЛО РАБОТЫ

Для того что бы включить и начать работу на электрическом оборудовании необходимо:

1. Включить **ON / OFF** переключатель (Поз. 6)
2. Повернуть верхний регулятор в положение с необходимой температурой. (Поз. 2)
3. Повернуть нижний регулятор в положение с необходимой температурой. (Поз. 5)
4. Проверить температуру. (Поз. 3)
5. Когда температура достигнет необходимой индикатор выключится.

Мы напоминаем, что после того как вы поставите температуру, электрическое оборудование будет работать автоматически.

### 12.4. МЕРЫ ПРЕДОСТОРОЖНОСТИ

- В течении долгого использования может образовываться конденсат: будьте внимательны, когда открываете дверь печи.
- Следите за приготовлением выпекания в случае большого содержания масла: оно может воспламениться.
- На дверце электрического оборудования установлено закаленное стекло. Этот вид стекла гораздо прочней чем обыкновенно стекло и при разрушении у него не остается острых краев. Если ваше стекло повредится или ломается пожалуйста свяжитесь с Поддержкой Покупателей.

### 12.5. ВЫКЛЮЧЕНИЕ

Поверните регулятор в положение «О». Свет автоматически потухнет. В любом случае выключения, все продукты должны быть убраны из рабочей полости. В случае долгого выключения вытащите силовой кабель из питающей розетки

### 12.6. ОТКЛЮЧЕНИЕ ОТ СЕТИ

Перед отключением электрического оборудования от сети необходимо выполнить следующее:

1. Дождитесь окончания процесса приготовления;
2. Откройте дверцу используя перчатки;
3. Извлеките все продукты из полости для приготовления;
4. Отключите электрическое оборудование с помощью регулятора. Должна потухнуть лампочка;
5. Выключите подачу тока переключателем **ON / OFF** ;
6. Отсоедините основной силовой кабель;
7. Очистите электрическое оборудование после полного охлаждения.

### 13. ОБСЛУЖИВАНИЕ

**Обслуживание, замена частей, поиск проблем** не должен производиться пользователем, а только квалифицированным персоналом и обученными специалистами. Специалист должен быть выбран нанимателем и информирован о всех особенностях конструкции и нормативах. Они должны прочитать и понять всю информацию, изложенную в руководстве. Так же у них должно быть специальное оборудование.



Операции обслуживания, замена частей **ОБЯЗАТЕЛЬНО** должно производиться на полностью отключенном оборудовании.

#### 13.1. СНЯТИЕ УСТАНОВЛЕННОЙ ЗАЩИТЫ

Для некоторых видов вмешательств необходимо снятие установленной постоянной защиты. Эта операция должна быть произведена только специально подготовленным специалистом.

#### 13.2. ВНЕШНИЙ ИСТОЧНИК ИЗОЛЯЦИИ

Технический персонал при обслуживании электрического оборудования необходимо отключить от источника электроэнергии.

Поверните переключатель в положение «0».



Отсоедините основной силовой кабель.  
Закройте кабель и розетку соответствующими защитными устройствами.



**13.3. ОБСЛУЖИВАНИЕ ПОЛЬЗОВАТЕЛЕМ**

ПРОВЕРКА	СРАВНИТЕЛЬНАЯ ХАРАКТЕРИСТИКА
Проверка рабочего места	Рабочее место и внешняя часть электрического оборудования должно быть чистым; не допускайте контакта вещей или деталей, с электрическим оборудованием которые могут повлиять на его работу. Замена или вмешательство должно происходить в сервисном центре.
Проверка целостности	Лампа подсветки рабочей внутренней полости, стекло, должны быть неповрежденными и не иметь трещин. Вмешательство и замена деталей должна происходить в сервисном центре.
Проверка функциональности	Произведите визуальный осмотр и тест на работоспособность всех приборов устройства, включение и выключение, и выполнение всех функций. Вмешательство и замена деталей должна происходить в сервисном центре.

**13.4. ОБСЛУЖИВАНИЕ КВАЛИФИЦИРОВАННЫМ СПЕЦИАЛИСТОМ**

ПРОВЕРКА	СРАВНИТЕЛЬНАЯ ХАРАКТЕРИСТИКА
Механические компоненты	Протяните все клепки, болты, шурупы и соединительные элементы.
Электрическое оборудование	Проверьте все электрическое оборудование на предмет работоспособности и качества соединений. Проверьте все части которые могут быть повреждены.
Равно напряжённая цепь и безопасное подключение к цепи	Проверьте и протестируйте все цепи и безопасные подключения. Стандарты проведения тестов должны соответствовать техникам безопасности и сертификатам IEC364_5_54 / HD382_5_54 / CEI64.8 (5_54) (последняя редакция).
Поглощение единичным проводником	Проверьте и протестируйте поглощение проводников. Отличия от эталонов более чем на 10% должно быть зафиксировано и оборудование отправлено в сервис.
Проверка правильности подключения электричества	Проверьте все электрические соединения: они должны быть плотно подогнаны: <ul style="list-style-type: none"> <li>• Прилегание нижней панели, распределительной коробка и кабелей в защитных рукавах.</li> <li>• Панель управления и регуляторы.</li> </ul>

**Замена нерабочих частей на оригинальные запчасти от производителя или на запасные части имеющие идентичные характеристики и качество. Для получения дальнейших инструкций обращайтесь в Авторизованный центр.**



**ТЕХНИЧЕСКИЙ ПЕРСОНАЛ ДОЛЖЕН ПОНИМАТЬ И СЛЕДОВАТЬ СОВЕТАМ РУКОВОДСТВА ПО ЭКСПЛУАТАЦИИ.**

**ДЛЯ РАЗБОРКИ ПОЖАЛУЙСТА СЛЕДУЙТЕ СОВЕТАМ ДАННЫМ НИЖЕ**

**ВСЕ ДЕЙСТВИЯ, ПРОИЗВОДИМЫЕ С ЭЛЕКТРИЧЕСКИМ ОБОРУДОВАНИЕМ ОПИСАННЫЕ НИЖЕ, ДОЛЖНЫ БЫТЬ СОВЕРШЕНЫ ТОЛЬКО ПОСЛЕ:**

- **ОСВОБОДИТЬ ВНУТРЕННЮЮ ПОЛОСТЬ ОТ ЗАГРУЖЕННЫХ В НЕЁ ПРОДУКТОВ;**
- **ОТСОЕДИНИТЬ ОТ ОСНОВНОГО ИСТОЧНИКА ПИТАНИЯ;**
- **ПОДОЖДАТЬ НЕ МЕНЕЕ 4 ЧАСОВ ДЛЯ ОХЛАЖДЕНИЯ ЭЛЕКТРИЧЕСКОГО ОБОРУДОВАНИЯ**

## 14. ЗАМЕНА ЛАМПОЧКИ

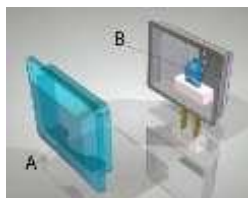

Полость для готовки подсвечена лампой. Для замены лампочки необходимо:

1. Проверьте температуру печи. Если она горячая, подождите не менее 4 часов.
2. Самостоятельно удалите стекло ( A );
3. Удалите лампу ( B );
4. Замените лампу:  
Лампа должна отвечать следующим характеристикам:  
напряжение 220-240 V (50/60Hz)  
мощность 40 Вт.  
цоколь: G 9

### 14.1. ЗАМЕНА СТЕКЛА ДВЕРЦЫ



Стекло дверцы печи сделано из закаленного стекла и закрыто стальной накладкой. В случае повреждения стекла:



1. Самостоятельно откройте дверцу печи;
2. Расслабьте крепеж внутри двери;
3. Удалите внутреннюю панель;
4. Удалите поврежденное стекло и его остатки ( C );
5. Установите новое стекло (того-же размера и качества);

14.2. ЗАМЕНА НАГРЕВАЮЩЕГО ЭЛЕМЕНТА



**НАГРЕВАЮЩИЙ ЭЛЕМЕНТ МОЖЕТ БЫТЬ ЗАМЕНЕН ТОЛЬКО В АВТОРИЗОВАННОМ ЦЕНТРЕ КВАЛИФИЦИРОВАННЫМ ПЕРСОНАЛОМ ИЛИ НЕПОСРЕДСТВЕННО ПРОИЗВОДИТЕЛЕМ. ПО ЭТОМУ В ДАННОМ РУКОВОДСТВЕ НЕ ОПИСАНА ЗАМЕНА НАГРВАТЕЛЬНОГО ЭЛЕМЕНТА.**

14.3. ЗАМЕНА ТЕРМОСТАТА

1. Удалите постоянную боковую защиту;
2. Удалите регулятор ( D );
3. Расслабьте болты крепления термостата ( E );
4. Отсоедините термостат от цепи питания;
5. Удалит термостат;



14.4. ЗАМЕНА ВЫКЛЮЧАТЕЛЯ

1. Удалите постоянную боковую защиту;
2. Удалите все контакты с цепью питания;
3. Приподнимите отверткой крепление переключателя ( F );



14.5. ДИАГНОСТИКА НЕПОЛАДОК

ПРОБЛЕМА	ПРЧИНА	РЕШЕНИЕ
Потеря напряжения	Общее отключение электропитания Выбиты пробки в электрической цети	Свяжитесь с поставщиком энергии После проверки цепи питания, перезапустите её
Электрическое оборудование не работает	Потеря напряжения Главный выключатель в положении "OFF" Перегорание предохранителя	Проверить питание от сети и включить его подачу Переключите в положение "ON" Замените предохранитель
Оборудование не нагревается до необходимой температуры	Отсутствие или падение напряжение в электрической сети	Обратитесь к квалифицированному персоналу с данным вопросом
Не включается свет в рабочей полости	Не работает лампа освещения	Попросите квалифицированный персонал заменить лампу

**Отсутствие фазы:**

- При потере одной из фазы в трёхфазной схеме питания, скорость разогрева снижается на 1/3.
- При однофазной схеме питания, потеря одной фазы означает потерю всего питания.

**15. Очистка**

Для очистки электрического оборудования не используйте царапающие материалы или инструменты. Не используйте абразивные губки или агрессивные моющие средства. Избегайте использования пены как быструю очистку печи

**ВАЖНО**

Необходимо производить очистку электрического оборудования после каждого использования. Все части, которые контактируют с пищевыми продуктами необходимо очищать и дезинфицировать.

**15.1. СХЕМА ОЧИСТКИ**

- Очищайте пригоревшие пищевые продукты только пластиковыми скребками
- Удаляйте остатки муки или продуктов используя вытяжной вентилятор;
- Очищайте остальные поверхности используя мягкую ткань;
- Очищайте инструменты губкой. Используйте специальные жидкости для очистки (не используйте абразивные крема или пасты). Жиры и смазки удаляйте метиловым спиртом.

**ВАЖНО**

После чисты деталей из нержавеющей стали необходимо протирать их используя парафиновое масло.

**СОВЕТЫ ПО УХОДУ ЗА НЕРЖАВЕЮЩЕЙ СТАЛЬЮ**

Нержавеющая сталь не может быть полностью нержавеющей, ржавчина или налет не появляются после контакта с водой, но при долгих воздействиях соленых жидкостей, при нахождении в атмосфере с недостатком кислорода или плохой вентиляцией. Очищайте поверхность изделия от пищи, соли или других веществ для исключения появления ржавчины.

**15.2. УТИЛИЗАЦИЯ**

Утилизация — это последний цикл жизни электрического оборудования. Утилизация необходима, когда электрическое оборудование не обеспечивает безопасную работу и эффективность. Большая часть комплектующих электрического оборудования может быть утилизирована.

**15.3. РАЗБОРКА**

- Отсоедините все провода от электрической панели.
- Отсоедините все части электрического оборудования.
- Удалите все металлические и пластиковые части

УТИЛИЗИРУЙТЕ ВСЕ ЧАСТИ В СООТВЕТСТВИИ С ЗАКОНОМ И ТЕНИКОЙ БЕЗОПАСНОСТИ

#### 15.4. ПЕРЕРАБОТКА

Утилизация электрического оборудования не должна происходить стандартным способом, она должна происходить по законам : dIlg n 151 del 25/7/05 - 2002/96/CE - 2003/108/CE.

Электрическое оборудование помечено специальным знаком (см. изображение). Этот символ обозначает что оборудование было произведено после 13 Августа 2005: специальный вид переработки.

Виновные в несоблюдении норм будут преследоваться по закону.

#### 15.5. ХРАНЕНИЕ

В случае необходимости хранения электрического оборудования, его необходимо защитить от ударов:

- Отсоедините от сети питания.
- Защитите электрическое оборудование от попадания прямых солнечных лучей, дождя и снега.
- Поместите электрическое оборудование в отведенное ему место. Оно должно быть безопасно и защищено от воздействий.

16. ПРИЛОЖЕНИЕ – СХЕМА ЭЛЕКТРИЧЕСКОЙ ЦЕПИ START4 – START44

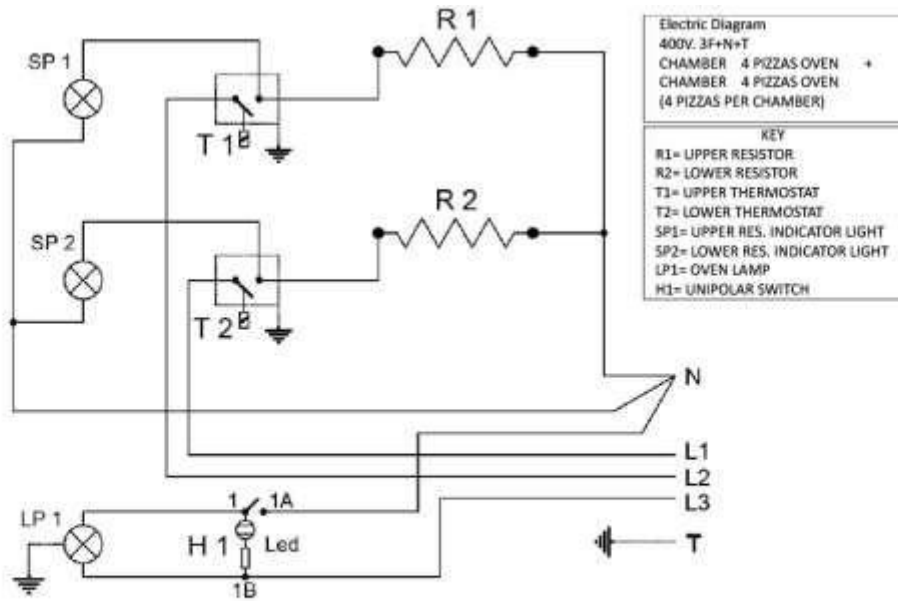

Panel power should be granted by an adequate main power protection

It is COMPULSORY after each transport operation and after each test to tighten all screws.

!!!ATTENTION!!!  
If power-voltage varies more than 10%, you must install a voltage stabilizer.

Equipments and their contacts are represented in "OFF" position.

17. ПРИЛОЖЕНИЕ – СХЕМА ЭЛЕКТРИЧЕСКОЙ ЦЕПИ START6 – START66

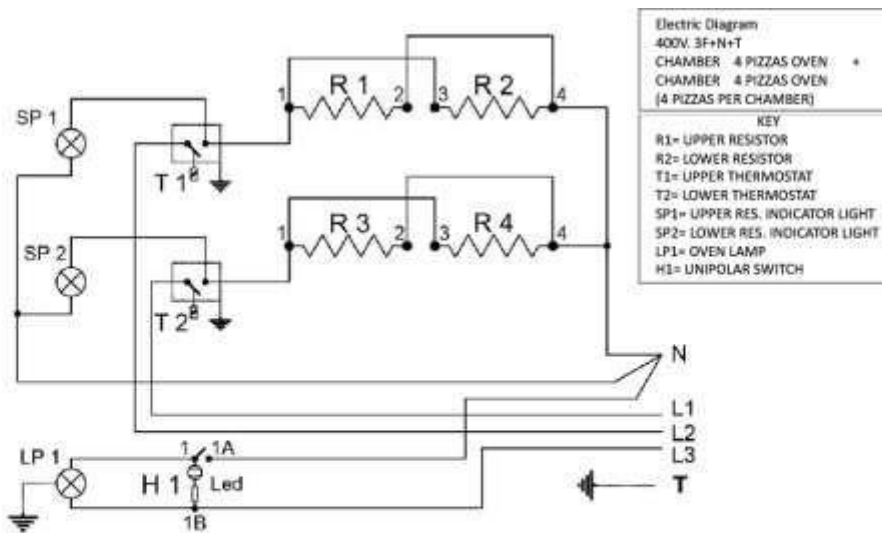

Panel power should be granted by an adequate main power protection

It is COMPULSORY after each transport operation and after each test to tighten all screws

!!!ATTENTION!!!  
If power-voltage varies more than 10%, you must install a voltage stabilizer.

Equipments and their contacts are represented in "OFF" position.







## **ЭЛЕКТРИЧЕСКАЯ ПЕЧЬ**

**Мод. START 4 – 44  
START 4 – 44 BIG  
START 6 – 66  
START 6 – 66 BIG  
START 6 – 66 BIG-L  
START 9 – 99 BIG**



**TECNO A srl**  
Via del lavoro, 4 – Loc. Canavaccio  
61029 URBINO ( PU ) - Italy  
Tel. +39 0722 354048 Fax. +39 0722 35049  
[info@restoitalia.com](mailto:info@restoitalia.com)  
[www.restoitalia.com](http://www.restoitalia.com)