

Арач
BAKERY *Line*

ХЛЕБОРЕЗАТЕЛЬНАЯ МАШИНА

CP42S



**РУКОВОДСТВО ПО ЭКСПЛУАТАЦИИ И
ТЕХНИЧЕСКОМУ ОБСЛУЖИВАНИЮ**

ЗАВОДСКИЕ ИНСТРУКЦИИ



Содержание

1 ВВЕДЕНИЕ	3
1.1 ВВЕДЕНИЕ	3
1.2 ОБЩИЕ ИНСТРУКЦИИ И ПРЕДУПРЕЖДЕНИЯ	4
1.3 ОСНОВНЫЕ СИТУАЦИИ, КОГДА КОМПАНИЯ НЕ ПРИНИМАЕТ НА СЕБЯ ОТВЕТСТВЕННОСТЬ	5
1.4 ТЕРМИНЫ	5
2 ТЕХНИЧЕСКИЕ ХАРАКТЕРИСТИКИ	5
2.1 ЦЕЛЕВОЕ НАЗНАЧЕНИЕ И ОПИСАНИЕ	5
2.2 ТИПЫ, МОДЕЛИ, ВЕРСИИ И ДОПОЛНИТЕЛЬНОЕ ОБОРУДОВАНИЕ	6
2.3 КОНТРОЛЬНЫЕ ИКОМАНДНЫЕ УСТРОЙСТВА	9
2.4 ТЕХНИЧЕСКИЕ СПЕЦИФИКАЦИИ	9
2.5 ЗАВОДСКАЯ ТАБЛИЧКА	9
3 УСТАНОВКА И ЭКСПЛУАТАЦИЯ	9
3.1 ПРЕДУПРЕЖДЕНИЯ ДЛЯУСТАНОВОЧНОЙ ПЛОЩАДКИ	9
3.2 ИНСТРУКЦИИ ПО ПОДЪЕМУ, ТРАНСПОРТИРОВКЕ И ПОЗИЦИОНИРОВАНИЮ	9
■ 1 УСТАНОВКА МАШИНЫ НА КОЛЕСНУЮ ОПОРНУЮ КОНСТРУКЦИЮ (МОДЕЛИ СР42 И СР52)	11
3.3 ЭЛЕКТРИЧЕСКИЕ СОЕДИНЕНИЯ	11
3.4 РАБОТА И ЭКСПЛУАТАЦИЯ	11
3.4.1 МЕРЫ ПРЕДОСТОРОЖНОСТИ И ПРЕДВАРИТЕЛЬНЫЕ ПРОВЕРКИ	12
3.4.2 ОБЩАЯ ИНФОРМАЦИЯ ПО ПРАВИЛЬНОЙ ЭКСПЛУАТАЦИИ	12
3.4.3 ВКЛЮЧЕНИЕ МАШИНЫ И ПОДГОТОВКА К РАБОТЕ	12
3.4.4 ФУНКЦИОНИРОВАНИЕ И ЭКСПЛУАТАЦИЯ МАШИНЫ	12
3.4.5 СБОРНЫЙ ЛОТОК ДЛЯ КРОШЕК	13
3.4.6 РЕГУЛИРОВКА ЗАЩИТНЫХ БАРЬЕРОВ, ПРЕДНАЗНАЧЕННЫХ ДЛЯ ОТРЕЗАЕМЫХ ЛОМТИКОВ (МОДЕЛЬ СР)	14
3.4.7 ВЕРСИЯ МАШИНЫ «СОСМАЗКОЙ НОЖЕЙ»	14
4. ТЕХНИЧЕСКОЕ ОБСЛУЖИВАНИЕ	14
4.1 ВВЕДЕНИЕ	14
4.2 ПЕРИОДИЧЕСКОЕ ТЕХНИЧЕСКОЕ ОБСЛУЖИВАНИЕ	15
4.3 ЗАМЕНА НОЖА (ВНЕПЛАНОВЫЙ РЕМОНТ)	15
4.4 ДЕМОНТАЖ/УСТАНОВКА ВЕРХНЕЙ ПРЕДОХРАНИТЕЛЬНОЙ КРЫШКИ	20
4.5 ЗАМЕНА И ПОДТЯЖКА РЕМНЕЙ (ВНЕПЛАНОВЫЙ РЕМОНТ)	21
4.6 РЕМОНТНЫЕ РАБОТЫ, КОТОРЫЕ ПРОИЗВОДЯТСЯ ИСКЛЮЧИТЕЛЬНО УПОЛНОМОЧЕННЫМИ ТЕХНИЧЕСКИМИ СПЕЦИАЛИСТАМИ КОМПАНИИ «Equip Group»	22
4.7 ПРОВЕРКА ЭФФЕКТИВНОСТИ ДАТЧИКОВ ЦИКЛОВОЙ ПОСЛЕДОВАТЕЛЬНОСТИ	23
4.8 ВОЗМОЖНЫЕ НЕИСПРАВНОСТИ И/ИЛИ ОШИБКИ	24
4.9 РЕКОМЕНДУЕМЫЕ ЗАПАСНЫЕ ДЕТАЛИ	24
4.10 ТЕХНИЧЕСКОЕ ОБСЛУЖИВАНИЕ ЭЛЕКТРООБОРУДОВАНИЯ	24
4.11 ЧИСТКА МАШИНЫ И УБОРКА РАБОЧЕГО МЕСТА	24
4.12 ВЫВЕДЕНИЕ МАШИНЫ ИЗ ЭКСПЛУАТАЦИИ НА ДЛИТЕЛЬНЫЙ ПЕРИОД	25
5 БЕЗОПАСНОСТЬ	26
5.1 ВВЕДЕНИЕ	26
5.2 ОПАСНОСТИ, ПРЕДОХРАНИТЕЛЬНЫЕ МЕХАНИЗМЫ И ОСТАТОЧНЫЕ РИСКИ	26
5.2.1 ОБЩЕРАСПРОСТРАНЕННЫЕ ФАКТОРЫ ОПАСНОСТИ, СВЯЗАННЫЕ С МАШИНОЙ	26
5.2.2 ПРЕДОХРАНИТЕЛЬНЫЕ МЕХАНИЗМЫ И УЧЕТ ИХ ОСОБЕННОСТЕЙ	26
5.2.3 ПРОВЕРКА ЭФФЕКТИВНОСТИ ПРЕДОХРАНИТЕЛЬНЫХ МЕХАНИЗМОВ	27
5.2.4 ОСТАТОЧНЫЕ РИСКИ МЕХАНИЧЕСКОГО ХАРАКТЕРА	28
5.2.5 ОСТАТОЧНЫЙ РИСК ГИГИЕНИЧЕСКОГО И/ИЛИ БИОЛОГИЧЕСКОГО ХАРАКТЕРА	29
5.2.6 ОСТАТОЧНЫЙ РИСК ЭЛЕКТРИЧЕСКОГО ХАРАКТЕРА	29
5.3 ИНФОРМАЦИЯ ПО УРОВНЯМ ШУМА МАШИНЫ	29
5.4 ЗНАКИ БЕЗОПАСНОСТИ	29
6 УТИЛИЗАЦИЯ	30
ГАРАНТИЯ	31
РИСУНКИ	
РИСУНОК 1 – ОСНОВНЫЕ ЧАСТИ МАШИНЫ	6
РИСУНОК 2 - ТИП СР-F	7
РИСУНОК 3 - ТИП СР-S	7
РИСУНОК 4 – СИСТЕМА СМАЗКИ НОЖЕЙ	7
РИСУНОК 5 – КОЛЕСНАЯ ОПОРНАЯ КОНСТРУКЦИЯ	7
РИСУНОК 6 – КОНТРОЛЬНЫЕ И КОМАНДНЫЕ УСТРОЙСТВА	8
РИСУНОК 7 – ЗАВОДСКАЯ ТАБЛИЧКА	9
РИСУНОК 8 – МЕСТА ЗАВИНЧИВАНИЯ РЫМ-БОЛТОВ М8 ДЛЯ ПОДЪЕМНЫХ ТРОСОВ	10
РИСУНОК 9 – КОЛЕСА С ТОРМОЗНОЙ СИСТЕМОЙ	10
РИСУНОК 10 – УСТАНОВКА МАШИНЫ НА КОЛЕСНУЮ ОПОРНУЮ КОНСТРУКЦИЮ	11
РИСУНОК 11 – ВИЛКА ЭЛЕКТРОПИТАНИЯ	11
РИСУНОК 12 – РАБОТА И ЭКСПЛУАТАЦИЯ МАШИНЫ	13
РИСУНОК 13 – СБОРНЫЙ ЛОТОК ДЛЯ КРОШЕК	13
РИСУНОК 14 – РЕГУЛИРОВКА ПОЗИЦИИ БОКОВЫХ ЗАЩИТНЫХ БАРЬЕРОВ	14
РИСУНОК 15 – СИСТЕМА СМАЗКИ НОЖЕЙ	14
РИСУНОК 16. ПРОЦЕДУРА ЗАМЕНЫ НОЖА (ЧАСТЬ 1)	15
РИСУНОК 16. ПРОЦЕДУРА ЗАМЕНЫ НОЖА (ЧАСТЬ 2)	16
РИСУНОК 16. ПРОЦЕДУРА ЗАМЕНЫ НОЖА (ЧАСТЬ 3)	17
РИСУНОК 16. ПРОЦЕДУРА ЗАМЕНЫ НОЖА (ЧАСТЬ 4)	18
РИСУНОК 16. ПРОЦЕДУРА ЗАМЕНЫ НОЖА (ЧАСТЬ 5)	19
РИСУНОК 16. ПРОЦЕДУРА ЗАМЕНЫ НОЖА (ЧАСТЬ 6)	20
РИСУНОК 17 – ДЕМОНТАЖ/УСТАНОВКА ВЕРХНЕЙ ПРЕДОХРАНИТЕЛЬНОЙ КРЫШКИ	21
РИСУНОК 18 – ЗАМЕНА И НАТЯЖЕНИЕ РЕМНЕЙ	22
РИСУНОК 19 – ПРАВИЛЬНОЕ НАПРАВЛЕНИЕ ВРАЩЕНИЯ	23
РИСУНОК 20 – ПОКАЗАТЕЛИ ЭФФЕКТИВНОСТИ РАБОТЫ ДАТЧИКА В ЦИКЛОВОЙ ПОСЛЕДОВАТЕЛЬНОСТИ	23
РИСУНОК 21 – ПРЕДОХРАНИТЕЛЬНЫЙ МИКРОПЕРЕКЛЮЧАТЕЛЬ, ПРИКРЕПЛЕННЫЙ К ВЕРХНЕЙ ПОДВИЖНОЙ ПРЕДОХРАНИТЕЛЬНОЙ КРЫШКЕ	26
РИСУНОК 22 - ЛОТОК СО ШТЫКОВЫМ ЗАЖИМОМ ДЛЯ ПРЕДОХРАНИТЕЛЬНОГО ПЕРЕКЛЮЧАТЕЛЯ	27
РИСУНОК 23 – ОСТАТОЧНЫЙ РИСК ПОРЕЗА	28
РИСУНОК 24 – ОСТАТОЧНЫЙ РИСК РАЗДРОБЛЕНИЯ	28
РИСУНОК 25 – ОСТАТОЧНЫЙ РИСК РАЗДРОБЛЕНИЯ	28
РИСУНОК 26 – ОСТАТОЧНЫЙ РИСК ЗАХВАТА ПАЛЬЦЕВ	28
РИСУНОК 27 – ЗНАКИ БЕЗОПАСНОСТИ	29

1 ВВЕДЕНИЕ

1.1 ВВЕДЕНИЕ

В данном руководстве содержатся инструкции по эксплуатации, которые может использовать любое лицо, которое обязано и имеет полномочия на эксплуатацию и/или использование машины. Руководство также предназначено для Работодателя, управляющих и прочего персонала Пользовательской компании, которые несут ответственность за ее эксплуатацию. Необходимо внимательно полностью ознакомиться с инструкциями для того, чтобы обеспечить надежную поддержку при выполнении части обязательств, установленных текущим законодательством и стандартами в отношении техники безопасности и гигиены труда на рабочем месте.

Работодатель, на производственной площадке которого используется машина, а также управляющие и прочие ответственные лица, должны гарантировать, что операторы, получившие разные задания, были надлежащим образом проинформированы и обучены (в простой понятной форме, с учетом уровня понимания задействованного лица) методам правильной и безопасной эксплуатации машины, а также получили информацию по общим и особым рискам на рабочем месте и/или рискам, связанным с их деятельностью. Это руководство содержит достоверную информацию для выполнения важного задания, даже в том случае, если по разным причинам его нельзя использовать по всем вопросам, но в эту категорию не попадают те вопросы, которые непосредственно относятся к данной машине.

Руководство состоит из разделов, каждый из которых относится к отдельной сфере действий, в частности:

Инструкции по транспортировке и установке

Эти инструкции, которые в большей части содержатся в разделе 3, предназначены для персонала, который перемещает, транспортирует, устанавливает и запускает в эксплуатацию машины на производственной площадке. Их цель – это обеспечение самой важной информацией, за исключением любой информации, которая является частью технических данных эксперта и/или квалифицированного технического специалиста, с целью правильного проведения таких операций.

Инструкции по эксплуатации и регулярному техническому обслуживанию в соответствии с требованиями техники безопасности

Эти инструкции, которые в основном представлены в разделах 2, 3, 5 и части раздела 4, предназначены для Работодателя персонала, который несет ответственность за машину, управляющих и наблюдателей Пользовательской компании, а также непосредственно операторов машины. Помимо инструкций по эксплуатации машины, также представлены указания по выполнению операций технического обслуживания, чистки и регулярных проверок. В связи с относительной простотой и низким уровнем риска эти операции не требуют особого опыта и профессиональных навыков, и, следовательно, их может выполнять оператор, который, как правило, несет ответственность за эксплуатацию машины в целях производства.

Инструкции по ремонту машины

Эти инструкции, которые, в основном, содержатся во второй части раздела 4, предназначены для Работодателя персонала, который несет ответственность за машину, для управляющих и наблюдателей Пользовательской компании, операторов машины и лиц, которые несут ответственность за проведение регулярного технического обслуживания и/или внеочередного ремонта машины. Они содержат важные инструкции по технике безопасности, которые необходимо соблюдать при проведении технического обслуживания, настройки и проверки операций, которые в связи со своей сложностью и/или опасностью, должны выполняться квалифицированными специалистами с профессиональной подготовкой, обладающими достаточными техническими и правовыми знаниями, необходимыми для надлежащего и безопасного проведения работ. Учитывая предшествующий опыт, который необходим для персонала по данному типу вмешательства, все технические инструкции не принимаются во внимание, за исключением тех, которые непосредственно относятся к безопасному выполнению заданий, при условии, что лицо требуемого профессионального профиля должно иметь полную подготовку по выполнению таких инструкций.

Инструкции по выполнению чистки и/или демонтажа

Инструкции представлены в разделе 6.

Для эксплуатации машины предназначен диапазон действий, выполняемых с машиной, или вполне можно ожидать, что выполнение этих действий потребуются в течение ее срока службы согласно целевому использованию, указанному в данном руководстве.

Термин «машина» используется по тексту, когда ссылаются на изделие, являющееся предметом настоящего руководства, и для которого данное руководство было создано и передано покупателю для гарантии правильного и безопасного использования.

Перед проведением любой операции с машиной (транспортировка, установка, выполнение соединений, технические настройки, эксплуатация, ремонтные работы, замена деталей, демонтаж и т.д.) ознакомьтесь тщательно с общими и подробными инструкциями данного руководства, чтобы полностью понять ее назначение, а также получить знания, необходимые для надлежащей эксплуатации машины, правильного технического обслуживания ее деталей и для ознакомления с предохранительными устройствами и имеющимися остаточными рисками в целях правильной и безопасной эксплуатации.

Храните данное руководство и прочую документацию, поставляемую с ним в комплекте (чертежи, схемы и т.д.) в безопасном месте, известном для персонала, который несет ответственность за эксплуатацию машины и/или ее техническое обслуживание. Храните документацию в сухом месте (например, в прозрачном пластиковом пакете), таким образом, чтобы она была защищена от атмосферного воздействия, которое со временем может вызвать разрушение. Рекомендуется хранить копию возле машины так, чтобы персонал мог ее быстро достать для получения необходимой информации.

В случае потери или уничтожения, запросите другую копию непосредственно у Производителя, обозначив идентификационные данные машины (год производства, модель, серийный номер и т.д.).

В данном руководстве отображены передовые технологии (т.е. современный уровень развития техники), которые существовали на момент внедрения машины в рынок. Следовательно, просто владеть машиной недостаточно, так как ее нужно постепенно обновлять при внедрении новых технологий или доступности новых технических решений.

Производитель не должен нести ответственности за удобство площадки, выбранной для установки машины, и за услуги техподдержки, хотя некоторые важные указания по правильной установке представлены в обозначенном разделе данного руководства. Компания оставляет за собой право на обновление, как машин, так и руководств, при этом, не возлагая на Компанию обязательства обновлять машины и/или руководства более раннего производства.

ПРЕДУПРЕЖДЕНИЕ

После размещения и/или установки машины на площадке, предназначенной для эксплуатации, и перед авторизацией или началом ввода ее в эксплуатацию, убедитесь, что машина соответствует с заказом покупателя, и что в наличие все приборы, в частности предохранительные устройства, указанные в руководстве и в любых рекламных материалах.

Данное руководство является неотъемлемой частью машины, и должно прилагаться к ней в случае ее передачи или переуступки на любых условиях, даже при бесплатной передаче.

ПРЕДУПРЕЖДЕНИЕ

Машины, указанные в данном руководстве, предназначены для нарезки выпечки на ломтики заранее определенной одинаковой толщины, которые не превышают размеры, указанные в пункте 2.4. Эти машины обладают свойствами, которые позволяют выполнять аккуратную нарезку с помощью зубчатых двигающихся вперед и назад ножей из нержавеющей стали, на которые не прилипают влажные остатки изделия.

Разрешена только профессиональная эксплуатация машины, или эксплуатация должна выполняться персоналом, который специализируется на выпечке хлеба и прошел соответствующее обучение методам безопасной эксплуатации машины.

Эксплуатация машины разрешена только в закрытых, защищенных зонах; ни в коем случае нельзя использовать машину на улице или в зонах, которые подвержены атмосферному воздействию.

Запрещена эксплуатация машины в общедоступных местах, за исключением мест, которые предназначены для демонстрации, и при условии, что предприняты меры предосторожности для гарантии безопасности лиц, вовлеченных в процесс.

Ни при каких обстоятельствах и без всяких причин не разрешается эксплуатация машины посторонними лицами (покупателями магазинов, посетителями торгового центра, посетителями столовой и т.д.).

Запрещена эксплуатация машины в любых целях и/или для изделий, и/или применяя разные методы, которые не соответствуют инструкциям настоящего руководства.

Запрещена эксплуатация машины, если заранее не были выполнены все подсоединения к системам, обслуживающим установочную площадку, в соответствии с настоящим руководством.

Запрещена эксплуатация машины в условиях, где существует риск возникновения пожара и/или взрыва, и любого типа аварии, который считается важным по текущему законодательству, или в условиях, где присутствуют высокие уровни влажности или сырости и где происходит чрезмерное испарение воды и/или масла, присутствует много пыли или имеются коррозионные вещества и/или газы.

Запрещена эксплуатация машины в среде, где присутствуют вибрации и тряска, которые не соответствуют норме.

В целях безопасности, гигиены, охраны здоровья и сохранения гарантии абсолютно запрещено эксплуатировать машину любым способом, который не указан в настоящем документе. Любое использование машины, которое не указано в настоящем документе, даже если оно случайно происходит, считается ненадлежащим, несоответствующим, и, следовательно, не покрывается гарантией Производителя. По этой причине данное использование является реальной причиной потенциальной опасности для здоровья и безопасности лиц, которые подвергаются воздействию, а также животных и/или вещей.

ВАЖНАЯ ИНФОРМАЦИЯ! Перед введением машины в эксплуатацию или ее использованием пользователь должен ознакомиться со всеми инструкциями и указаниями, представленными в данном руководстве. Следовательно, если машина введена в эксплуатацию или используется, Работодатель на производственной площадке в неявной форме заявляет, что он принимает на себя всю гражданскую и криминальную ответственность за ущерб людей, животных или вещей вследствие несоблюдения, даже частичного, настоящих инструкций и указаний.

1.2 ОБЩИЕ ИНСТРУКЦИИ И ПРЕДУПРЕЖДЕНИЯ

Производитель не принимает на себя ответственность за ущерб лицам, животным или предметам вследствие несоблюдения инструкций настоящего руководства. При этом выполняйте следующее:

- **Не изменяйте** положение предохранительных крышек и предохранительных устройств машины;
- **Не снимайте** предохранительные крышки машины или **не отключайте** предохранительные устройства, когда нет прямой необходимости, для выполнения определенных действий, а также при условии, что надлежащие меры не предприняты для определения опасности и сокращения ее до минимума, в том числе и риски, являющиеся ее результатом;
- **Поместите обратно защитные приспособления и включите** предохранительные устройства, как только причины их временного снятия/отключения будут устранены.
- **Запрещено** использовать машину способами и/или при нагрузках, которые не определены Производителем;
- **Каждый день проверяйте** предохранительные устройства, уровни, состояние технологических жидкостей (если используются), а также общее состояние машины;
- **Выполняйте** тщательную и эффективную очистку ежедневно;
- **Предпринимайте** подходящие действия и меры предосторожности при выполнении регистрации, очистки и технического обслуживания и т.д. для гарантии, что машины и любые их детали не приводятся в движение посторонними лицами, даже случайно;
- **На рабочем месте соблюдайте положения Европейских Директив, законов и стандартов, которые применяются в стране, если машина установлена и эксплуатируется, принимая во внимание:**
 - знаки безопасности и предупреждения (в частности, если знаки, изначально прикрепленные к машине Производителем, изнашиваются, пользователь должен незамедлительно заменить их новыми эквивалентными знаками)
 - гигиену труда и технику безопасности на рабочем месте
 - средства индивидуальной защиты
 - защиту и сохранность окружающей среды (нормальная и/или специальная и/или вредная токсическая утилизация отходов, отработанного масла, выбросы дыма в атмосферу, слив сточной воды и т.д.).
- **Соблюдайте пределы, определенные климатическими условиями** (см. таблицу 1, страница 8) и допустимые методы эксплуатации.
- **Работодатель**, на производственной площадке которого находится машина, должен гарантировать соответствующее информирование и обучение операторов в отношении их специальных заданий (в простой и понятной форме, с учетом уровня знаний и понимания рассматриваемого лица), по методам правильного и безопасного использования машины, и по общим и конкретным рискам, связанным с рабочей площадкой и/или их деятельностью. В данном руководстве содержится достаточно информации для выполнения важного задания, даже если по явным причинам невозможно охватить полностью все инструкции, за исключением тех, которые непосредственно относятся к машине.
- **Одежда оператора** должна плотно облегать тело и не иметь свисающих деталей. Широкие защитные костюмы, пиджаки, свободные рубашки, а также украшения (например, браслеты, ожерелья и т.д.) не должны одеваться, так как могут привести к захвату и зажатию подвижными деталями.
- Если требуется замена одной или более деталей, **используйте только оригинальные запасные детали** и отправьте запрос в компанию «Rollmatic s.r.l.». Если используются неоригинальные запасные детали, Производитель не несет ответственности за ущерб лицам, предметам и/или животным, который может возникнуть впоследствии.

- Любое единственное специальное изменение в машине освобождает Производителя от ответственности, которая могла бы возникнуть в результате ущерба лицам, животным и/или предметам.

1.3 ОСНОВНЫЕ СИТУАЦИИ, КОГДА КОМПАНИЯ НЕ ПРИНИМАЕТ НА СЕБЯ ОТВЕТСТВЕННОСТЬ

Компания «Rollmatic s.r.l.» не принимает на себя ответственность за ущерб лицам, животным и предметам или потерю производства при следующих обстоятельствах:

- **машина используется способом, который не соответствует** целевому назначению или для изделий, которые специально не указаны в настоящем руководстве.
- **установка проводится не в соответствии с** порядком действий, указанным в настоящем руководстве.
- **машина используется персоналом, который получил недостаточно инструкций, знаний и,** если предусмотрено, недостаточно практического обучения методам правильной и безопасной эксплуатации.
- **используются источники питания,** которые отличаются или несовместимы с теми, которые предусмотрены в спецификациях данного руководства.
- **отсутствие или недостаточное техническое обслуживание,** или оно выполнено без соблюдения методов, указанных в настоящем руководстве.
- **несоблюдение или частичное соблюдение** инструкций данного руководства.
- **специальное изменение** свойств и оригинального оборудования, предоставленного вместе с машиной без получения предварительного формального разрешения Производителя.
- **повреждение, вызванное инструментами, оборудованием и т.д., использовалось ли оно для машины или нет, которое входит в комплект поставки, или в любом случае, не предусмотренном или разрешенном компанией «Rollmatic s.r.l.».**
- **несоблюдение законодательства и стандартов,** используемых в стране, где эксплуатируется машина.
- **особые обстоятельства и причины форс-мажора,** которые не контролируются Производителем.

1.4 ТЕРМИНЫ

Для лучшего понимания настоящего руководства ниже представлены определения использованных терминов:

ПРОИЗВОДИТЕЛЬ: компания «Rollmatic s.r.l.», ул. Пьемонт, 9 Скио (Виченца) - Италия

ЗАКАЗЧИК, ПОКУПАТЕЛЬ: физическое или юридическое лицо, которое приобрело новую машину, или машину, чье состояние можно считать новым (неповрежденная, в том числе заводские инструкции и Декларация ЕС о соответствии).

ПОЛЬЗОВАТЕЛЬ: лицо, которое несет юридическую ответственность за эксплуатацию машины. В большинстве случаев покупатель и пользователь является одним и тем же лицом.

ОПЕРАТОР: лицо, ответственное за эксплуатацию машины, когда она проводится на любом этапе обычного срока службы машины.

МАШИНА, УСТАНОВКА ДЛЯ РЕЗКИ: предмет данного руководства, описание которого выполнено в письменной форме для пояснения безопасной и правильной эксплуатации и должным образом передано покупателю.

ЭКСПЛУАТАЦИЯ МАШИНЫ: набор операций, которые необходимо выполнять с помощью машины в течение ее срока службы или которые могут требоваться в рамках ее целевого назначения, четко обозначенного в настоящем руководстве.

ХЛЕБ: готовые хлебные продукты, приготовленные в печи, габариты которых не должны превышать размеры, указанные в пункте 2.4, и характеристики которых позволяют выполнять аккуратную резку ножами, движущимися вперед и назад, из нержавеющей стали, при этом влажные остатки продукта (буханки, багеты, хлеб для сэндвичей и т.д.) не прилипают.

РЕГУЛЯРНОЕ ТЕХНИЧЕСКОЕ ОБСЛУЖИВАНИЕ: операции, необходимые для правильной работы машины в течение определенного периода времени. В связи с простотой этих операций и их низким показателем сопутствующего риска, не требуется особая подготовка или профессиональная квалификация для их выполнения, и, следовательно, их может выполнять оператор машины.

ВНЕПЛАНОВЫЕ РЕМОНТНЫЕ РАБОТЫ: операции, необходимые для правильной работы машины в течение определенного периода времени. В связи со сложностью и/или сопутствующей опасностью, эти вмешательства должны выполняться квалифицированным персоналом с профессиональной подготовкой и необходимыми техническими и правовыми знаниями для надлежащего выполнения работы в полной безопасности.

ОПАСНАЯ ЗОНА, любая зона внутри и/или около машины, где находится лицо, которая представляет для него опасность и создает риск его здоровью и безопасности.

ЛИЦО, ПОДВЕРГАЮЩЕЕСЯ ОПАСНОСТИ: любое лицо, которое полностью или частично находится в пределах опасной зоны.

ПРЕДУПРЕЖДЕНИЕ: информация, которая имеет первостепенное значение для сохранения здоровья и безопасности оператора.

ВАЖНАЯ ИНФОРМАЦИЯ: важная информация для избегания повреждения машины и/или ее деталей.

2 ТЕХНИЧЕСКИЕ ХАРАКТЕРИСТИКИ

2.1 ЦЕЛЕВОЕ НАЗНАЧЕНИЕ И ОПИСАНИЕ

Машины, которые представлены в настоящем руководстве, предназначены для резки испечённого хлеба на ломтики с заранее определенной одинаковой толщиной, которая не превышает размеры, указанные в пункте 2.4. Свойства этих машин позволяют выполнять аккуратную резку с помощью ножей, движущихся вперед и назад, из нержавеющей стали, на которые не прилипают влажные остатки продукта.

- Разрешается только профессиональная эксплуатация машины, или эксплуатация должна выполняться персоналом, который специализируется на выпечке хлеба и прошел соответствующее обучение методам безопасной эксплуатации машины.
- Использование машины разрешено только в закрытых, защищенных зонах; ни в коем случае нельзя использовать машину на улице или в зонах, которые подвержены атмосферному воздействию.
- Запрещено использование машины в общедоступных местах, за исключением мест для демонстрации, и когда не предприняты меры предосторожности для гарантии безопасности лиц, вовлеченных в процесс.

- **Ни в коем случае и без всяких причин не разрешается использование машины посторонними лицами** (покупателями магазинов, посетителями торгового центра, посетителями столовой и т.д.).
- **Запрещено использование машины** в любых целях и/или для изделий, и/или используя разные методы, которые не соответствуют инструкциям настоящего руководства.
- **Запрещено использование машины**, если заранее не были выполнены все подключения к системам, обслуживающим установочную площадку, в соответствии с настоящим руководством.
- **Запрещено использование машины** в условиях, где существует риск возникновения пожара и/или взрыва, и любого типа аварии, которые считаются важными в соответствии с текущим законодательством, или в условиях, где присутствуют высокие уровни влажности или сырости, происходит чрезмерное испарения воды и/или масла, много пыли или присутствуют коррозионные вещества и/или газы.
- **Запрещено использование машины** в условиях, где присутствуют вибрации и тряска, которые не соответствуют нормам.

ВЕРСИИ (дополнительно к ОСНОВНОЙ или СТАНДАРТНОЙ ВЕРСИИ)	CP42S
С СИСТЕМОЙ СМАЗКИ ножей	X
ДОПОЛНИТЕЛЬНОЕ ОБОРУДОВАНИЕ	
Подвижные заслонки для удерживания выхода ломтиков	-
Колесная опора	-

Помимо опорной конструкции, каждая основная машина состоит из (Рисунок 1)

Поз. 1 загрузочный лоток для хлеба, предназначенного для резки, со скошенным и/или горизонтальным срезом в зависимости от модели

Поз. 2 устройство для проталкивания хлеба для резки («толкатель» или «толкатель хлеба»)

Поз. 3 два набора ножей с преобразующим двигателем и одинаковым количеством держателей

Поз. 4 полка из нержавеющей стали, на которую подаются ломти со скошенным и/или горизонтальным срезом в зависимости от модели

Поз. 5 блокируемая крышка для перекрытия загрузочной части и защиты ножей

Поз. 6 сборный лоток для обрезков хлеба (крошек)

Поз. 7 планка для облегчения перемещения ломтиков хлеба в упаковочное устройство

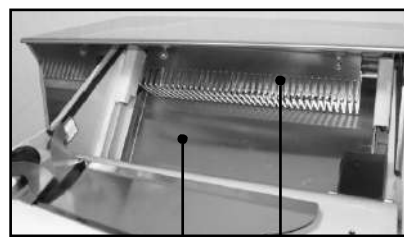

1 2

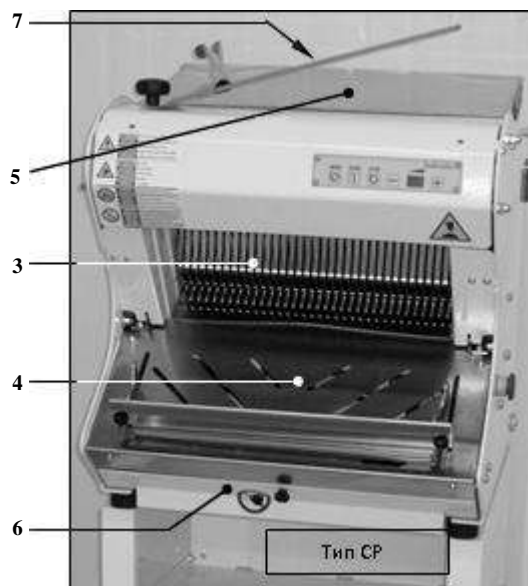
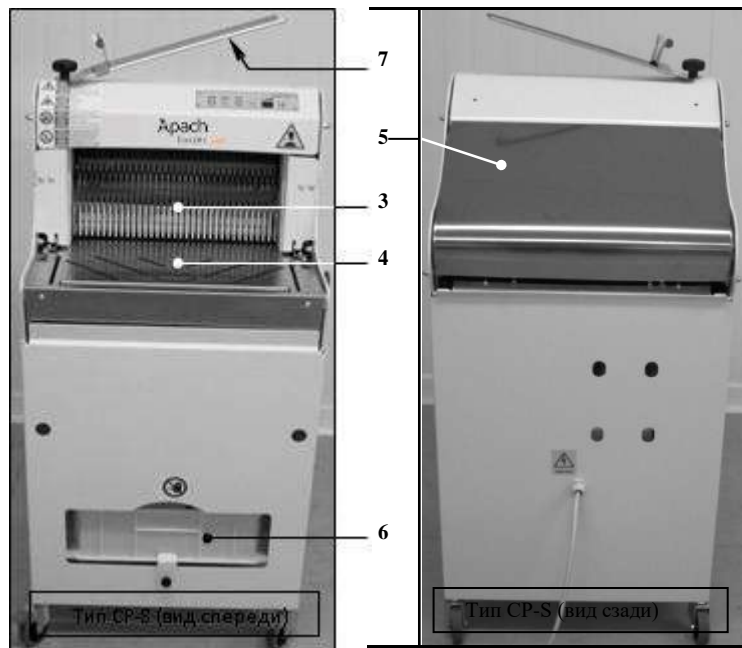

2.2 ТИПЫ, МОДЕЛИ, ВЕРСИИ И ДОПОЛНИТЕЛЬНОЕ ОБОРУДОВАНИЕ

Тип **CP-S**: Машина похожа на тип CP, но имеет собственную колесную опорную конструкцию, и, следовательно, индивидуальный корпус. Установлена горизонтальная полка для выхода изделий.
Для данной модели заслонки и эластичного синтетического материала для удерживания выхода ломтиков хлеба из-под ножей не используются.



Рисунок 1 - Тип CP-S

Тип CP-S, который может нарезать:

Модель 42 → $L_{\max} = 420$ мм (идентификационная маркировка)

Модель CP-S представлены в версии со **СМАЗКОЙ НОЖЕЙ**, но при этом, покупатель должен четко указать запрос на данную опцию в заказе машины, так как систему смазки в дальнейшем невозможно установить. В основном, система смазки состоит из войлочной прокладки (см. Рисунок 2), которая постоянно пропитывается пищевым маслом с помощью специального механизма, и через которую проходят ножи и покрываются слоем смазки.

Детальная информация по системе смазки представлена в пункте 3.4.7.

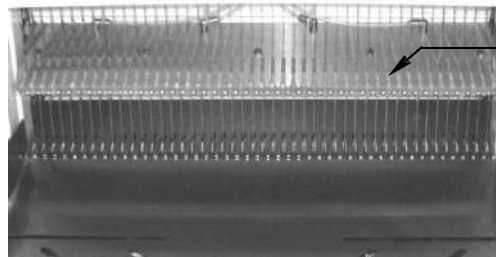

Войлочная прокладка системы смазки ножей

Рисунок 2 – Система смазки ножей

2.3 КОНТРОЛЬНЫЕ И КОМАНДНЫЕ УСТРОЙСТВА

На рисунке 3 представлены следующие командные и контрольные устройства машины:

Поз. 1 Кнопка «MODE» (режим): зеленый светодиодный индикатор, поз. 9, в рабочем состоянии постоянно горит = команда закрытия крышки отдается при нажатии кнопки, поз. 2.

Зеленый светодиодный индикатор, поз. 9 в рабочем состоянии мигает = команда закрытия крышки отдается с помощью фотоэлемента, поз. 12.

Поз. 2 Кнопка «START» (запуск): зеленый светодиодный индикатор, поз. 10, в рабочем состоянии = рабочий цикл в ходе выполнения.

Зеленый светодиодный индикатор, поз. 10, в нерабочем состоянии = машина в режиме ожидания для получения команды запуска.

Когда машина включена, или если сброшена аварийная кнопка, команда первого запуска должна отдаваться с помощью данной кнопки. Подождите, пока машина перейдет в цикл запуска, т.е. подающее устройство в своем исходном положении и предохранительная крышка полностью открыта, и выполните запуск (если устройства уже в данном положении, просто выполните функцию запуска). По желанию теперь можно изменить режим цикл запуска с помощью кнопки (поз. 1), и далее работать с циклами резки.

Поз. 3 Кнопка «STOP» (остановка): красный светодиодный индикатор, поз. 11, в рабочем состоянии = нажата кнопка остановки. При следующем запуске машины, кнопка перейдет в цикл запуска (крышка полностью открыта и устройство подачи хлеба в исходном положении).

Красный светодиодный индикатор, поз. 11, в нерабочем состоянии = отдана команда запуска (рабочий цикл в ходе выполнения),

Поз. 4 используется для пошагового сокращения скорости устройства подачи хлеба (от 1 до 9).

Поз. 5 дисплей диагностики с отображением показателей качества работы датчиков, которые регулируют последовательность этапов рабочего процесса (см. пункт 4.7).

Поз. 6 отображение скорости устройства подачи хлеба (от 1 до 9).

Поз. 7 кнопка для поэтапного сокращения скорости устройства подачи хлеба (от 1 до 9).

Поз. 8 кнопка аварийной остановки (полусферическая красная кнопка на корпусе желтого цвета)



Рисунок 3 – Контрольные и командные устройства

2.4 ТЕХНИЧЕСКИЕ СПЕЦИФИКАЦИИ

Номинальное напряжение / частота	В/Гц	400 / 50
Количество фаз электрического тока	-	3 ~ + PE
Температура окружающей среды (минимальная/максимальная)	°C	-5 / +40
Максимальная температура окружающей среды – средняя за 24 часа	°C	35
Максимальная относительная влажность окружающей среды (при T < 40 °C)	%	50
Максимальная высота над уровнем моря	м	2000

Таблица 1 – Данные по всем машинам

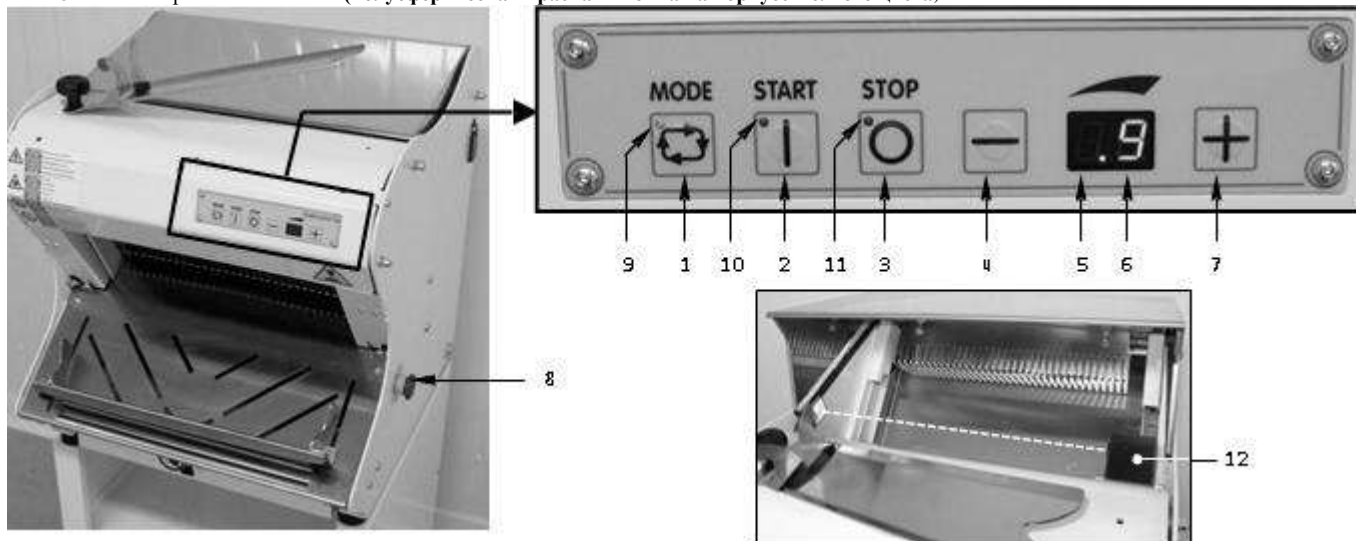
	Тип и модель	CP42	CP52	CP42S	CP52S
Ширина машины	мм	555	655	565	665
Глубина машины с открытой и закрытой верхней предохранительной крышкой	мм	610 - 603		780 - 752	
Высота машины с открытой и закрытой верхней предохранительной крышкой	мм	780 - 616		1201 - 1171	
Максимальная номинальная длина хлеба	мм	420	520	420	520
Максимальная номинальная ширина хлеба		250		250	
Минимальная / максимальная номинальная высота хлеба	мм	60 / 160		60 / 160	
Шаг ножа	мм	См. примечание		См. примечание	
Заземление	кг	118	127	148	162
Установленная мощность	кВт	0,75		0,75	
Пороговое значение для защитных устройств при внеплановом вмешательстве в случае перегрузки	A	10		10	

Таблица 2 – Изменение данных в соответствии с типом и моделью

Примечание. Ход ножа в мм (толщина отреза) может быть равен 7 - 9 - 10 - 12 - 14 - 15 - 16 - 18.

Ход указывается покупателем в заказе на машину, и его нельзя изменить. В целях безопасности ход ни в коем случае не должен превышать 25 мм, даже если это запрашивается заказчиком.

2.5 ЗАВОДСКАЯ ТАБЛИЧКА

Заводская табличка прикреплена на задней панели машины (положение указано на рисунке 4), на которой в нестираемой форме представлено следующее: маркировка CE, информация о производителе, модель машины, серийный номер, год производства, вес и важные электрические характеристики.



Рисунок 4 – Заводская

Bakery and pastry equipment	Хлебопекарное и кондитерское оборудование
Via Piemonte 9 – 36015 SCHIO (VI) ITALY	ул. Пьемонт, 9 36015 Скио (Виченца) - Италия
Tel.	Тел.
Fax	Факс
Model	Модель
Year	Год выпуска
Serial Number	Серийный номер
Weight	Вес
Voltage	Напряжение
Power	Мощность
Ampere	Ток
Made in Italy	Сделано в Италии

3 УСТАНОВКА И ЭКСПЛУАТАЦИЯ

3.1 ПРЕДУПРЕЖДЕНИЯ ДЛЯ УСТАНОВОЧНОЙ ПЛОЩАДКИ

Помещение, где устанавливается машина, должно соответствовать действующему законодательству и стандартам, в частности, в отношении его целевого назначения. Помещение должно быть со стенами и полами, которые легко убирать и мыть, а также в отличном эксплуатационном и санитарном состоянии (без грибков, органических/отравляющих веществ и т. д.). Пол должен быть ровным и прочным без щелей или неровностей.

Вход в помещение должен быть достаточно большим, чтобы прошла машина. Состояние пола и опорных конструкций должно соответствовать действующему законодательству и стандартам, в частности, что касается общей нагрузки и соответствующих коэффициентов безопасности. Электрические системы и системы заземления производственной площадки должны соответствовать действующему законодательству и стандартам. В особенности система заземления должна поддерживаться в отличном эксплуатационном состоянии и проходить периодические проверки. Необходимые предохранительные устройства должны устанавливаться должным образом на основном распределительном щите, от которого подается электроэнергия машине и осуществляется защита от перегрузок по току, замыканий и ошибок цепей «фаза-фаза», «фаза-ноль» и «фаза-земля». Каждая составляющая электрической системы используемой площадки должна быть спроектирована, поддерживаться в должном эксплуатационном состоянии и периодически проверяться специально отобранным квалифицированным персоналом, который по завершению работ имеет право выдавать Декларацию о соответствии согласно требованиям действующего законодательства и стандартам.

Эксплуатация машины недопустима в условиях, где существует опасность возникновения пожара и/или взрыва и/или другого типа аварии, что важно исходя из требований действующего законодательства.

3.2 ИНСТРУКЦИИ ПО ПОДЪЕМУ, ТРАНСПОРТИРОВКЕ И ПОЗИЦИОНИРОВАНИЮ

Площадка, на которой проводится размещение, обслуживание и/или эксплуатация машины, должна:

- гарантировать достаточную защиту от возможного повреждения и атмосферного воздействия;
- быть закрытой для посещения несовершеннолетних и посторонних лиц;
- быть доступной для посещения только квалифицированному персоналу в целях эксплуатации машины.

Машина поставляется в полной сборке в одной упаковке с неустановленной планкой, см. поз. 7, рисунок 1. При поставке с завода Производителя, машина упаковывается в коробку, сделанную из толстого картона (картонная упаковка) или дерева (ящик), затем размещается и закрепляется на грузовом поддоне.

Каждый грузовой поддон размещается на платформе транспортного средства и закрепляется внизу с помощью должным образом размещенных перекладин и/или деревянных блоков. Груз привязывается необходимым количеством веревок к корпусу транспортного средства, который является достаточно прочным для того, чтобы избежать непредвиденных, нежелательных перемещений во время транспортировки.

Вес и способ правильного подъема и перемещения упаковки обозначен на упаковке или непосредственно на самой машине.

При перемещении и транспортировке машины необходимо принять все возможные меры для предотвращения или снижения рисков ущерба лицам, животным и предметам.

Загрузка/разгрузка с транспортного средства обычно осуществляется с помощью вилочного погрузчика достаточной грузоподъемности, вилы которого вставляются в специальные отверстия на дне поддона. Снимите упаковку с машины (также с колесной опорной конструкции). Проверьте состояние и сборку. Рассортируйте материалы по типам (картон, пластик, дерево и т. д.), помещая их на специальных площадках сбора, доступ к которым есть только у уполномоченных лиц, таким образом, чтобы они были готовы для вывоза компаниями, специализирующимися на утилизации отходов. Деревянные балки перекрытия и поддон также необходимо размещать на специально предназначенных площадках сбора.

Защита окружающей среды является обязательным условием, которое предусмотрено действующим законодательством.

По весу машины не предполагается ее перемещение вручную (высокий риск травм опорно-двигательного аппарата). По этой причине ее перемещение осуществляется соответствующим подъемным устройством (грузоподъемный механизм, кран и т. д.) с использованием двух резьбовых отверстий М8 сверху на машине (одно из которых используется для рукоятки крепления планки, поз. 7 рисунок 1). Прикрутите два рым-болта с наружной резьбой М8 (см. рисунок 8), которые должны присоединяться к крючку на подъемном устройстве с помощью тросов/ремней с соответствующей несущей способностью. Пригодность тросов/ремней также зависит от угла, который ни в коем случае не должен превышать 90°. В любом случае тросы/канаты принимают необходимую форму при натяжении.



Рисунок 5 – Места завинчивания рым-болтов М8 для подъемных тросов

Не используйте вилочный погрузчик или транспортировочную платформу для перемещения модели CP-S (даже несмотря на то, что у данной модели достаточно места, чтобы могли пройти вилы данного типа оборудования). **Груз окажется в опасном неустойчивом положении** с вероятностью опрокидывания и падения на землю, а также сопутствующим риском, который он создаст для безопасности рядом находящихся лиц. Поднимайте машину как можно медленнее и только на расстояние, необходимое для перемещения груза, если на пути нет никаких препятствий. Избегайте любых непредвиденных ударов или резкого перемещения в вертикальном положении. Ускорения и замедления должны быть максимально плавными. Постоянно **проверяйте**, чтобы поблизости никого не было, и еще более серьезно следите за тем, чтобы никто не препятствовал перемещению груза. Дайте знать о своем присутствии лицам, находящимся поблизости (хотя бы простым окликом). Аккуратно опустите машину на пол.

После того, как машину опустили (CP-S), ее можно перемещать, подталкивая, но при этом всегда плавными движениями, избегая толчков (проверьте также, чтобы пол был ровным без щелей и/или неровностей, и что нет никаких препятствий на пути перемещения).

Абсолютно запрещено перемещать машину на колесах с помощью тросов или любым другим способом, например помощью электропривода или прочего. Машину необходимо перемещать исключительно вручную, обходя преграды, ступеньки и прочее, чтобы избежать риска опрокидывания.

ПРЕДУПРЕЖДЕНИЕ! Запрещено использовать грузоподъемное оборудование или методы, которые не указаны в данном документе. Для удобной эксплуатации и перемещения машины, качественной уборки, управления и/или технического обслуживания оставьте вокруг нее достаточно пространства (достаточно 1 м с каждой стороны).

Заблокируйте два колеса с тормозами, повернув соответствующий рычаг вниз (рисунок 6). Если по каким-либо причинам в дальнейшем возникнет необходимость перемещения машины на другое место, соблюдайте меры и предосторожности, представленные в данном разделе.



Рисунок 6 – Колеса с тормозной системой

3.3 ЭЛЕКТРИЧЕСКИЕ СОЕДИНЕНИЯ

Все работы на электрическом оборудовании на производственной площадке выполняются исключительно теми сотрудниками, которые отвечают специальным профессионально-техническим требованиям, обладают техническими/правовыми знаниями для качественного выполнения работы, соответствуют действующему законодательству и стандартам, при этом учитывая окружающие условия и имеют полномочия выдавать Декларацию о соответствии, если требуется на основании закона.

После доставки машины и перед выполнением электрических соединений, убедитесь в том, что подающее напряжение в сети соответствует указанному Производителем напряжению для машины и напряжению на заводской табличке (см. также пункт 2.4). Подключение к электроустановке на рабочей площадке производится с соблюдением стандартов и действующего законодательства, а также согласно данным и указаниям настоящей инструкции по эксплуатации.

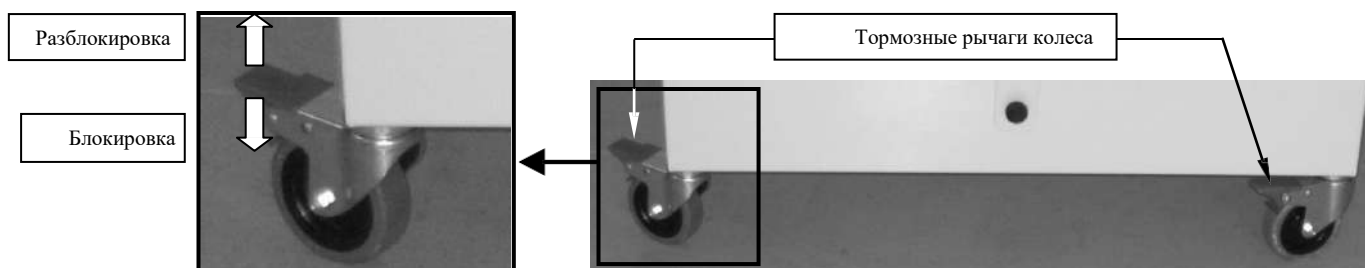
Поставка машины осуществляется в полной сборке с кабелем и трехфазным разъемом с заземляющим стержнем (см. рисунок 7).

Кабель электропитания необходимо держать подальше от источников тепла и/или движущихся деталей, он не должен препятствовать или преграждать передвижение или перемещение лиц, животных или предметов.

Необходимо обеспечить легкий доступ к электрической вилке (не заслоняйте машину или другими предметами вилку, вставленную в розетку).

ВАЖНАЯ ИНФОРМАЦИЯ! Перед первым запуском машины проверьте правильность направления вращения электродвигателя. В случае необходимости обратитесь к квалифицированному специалисту, чтобы изменить двухфазные провода (см. также пункт 4.6).

Проверьте функционирование специальной системы заземления. Не присоединяйте газо- или водопроводы или какие-либо другие металлические элементы.

ПРЕДУПРЕЖДЕНИЕ! Устройство должно быть установлено выше розетки электропитания, чтобы гарантировать разъединение от основного источника питания, размыкание контактов проводится на расстоянии, как минимум, 3 мм.



Рисунок 7 – Вилка электропитания

ПРЕДУПРЕЖДЕНИЕ!

Использовать машину может только один оператор в конкретный момент времени, без исключений. Поблизости не должны быть другие лица. Запрещено без специальных реквизитов, указанных в настоящем руководстве, выполнять любые операции на или с помощью машины. Данные условия необходимо соблюдать для безопасной эксплуатации машины, даже при отсутствии полной гарантии.

Машина подлежит эксплуатации только персоналом, который получил должный инструктаж и прошел необходимую подготовку, а также который обладает необходимыми полномочиями. Обязанностью Работодателя является определение персонала, пригодного для работы с машиной, и предоставления ему всей необходимой информации, инструктажа и подготовки.

Компания «Equip Group» не несет ответственности за любой ущерб лицам, животным и предметам, причиной которого стало несоблюдение указаний, приведенных в настоящем руководстве.

Оператор в целях эксплуатации машины для производства изделий (загрузка хлеба/операции по разгрузке нарезанного хлеба, выполнение команд по нарезанию хлеба на ломтики) должен находиться перед машиной (со стороны, противоположной режущим кромкам ножей).

Перед запуском машины или после замены электродвигателя проверьте, чтобы направление вращения двигателя соответствовало указаниям в пункте 4.6.

3.4.1 МЕРЫ ПРЕДОСТОРОЖНОСТИ И ПРЕДВАРИТЕЛЬНЫЕ ПРОВЕРКИ

- Проверьте, чтобы колеса с тормозами были заблокированы.
- Перед вставкой вилки машины в розетку убедитесь, что поблизости нет никаких легко воспламеняющихся и/или взрывоопасных продуктов и/или веществ, или оборудования, которое использует и/или производит данные типы веществ.
- **В начале каждого рабочего дня и/или смены** проверяйте, чтобы предохранительные устройства работали исправно, следуя инструкциям пункта 5.2.3.

3.4.2 ОБЩАЯ ИНФОРМАЦИЯ ПО ПРАВИЛЬНОЙ ЭКСПЛУАТАЦИИ

Перед тем как начать работу с машиной для правильного производства, запомните следующую важную информацию:

- Перед или во время использования машины **убедитесь, что никого нет поблизости или что никто не приближается к машине**. В противном случае не выполняйте работу, подождите, пока человек пройдет, чтобы не подвергать его рискам, даже несмотря на то, что они незначительные.
- Аварийная кнопка, поз. 8 рисунок 3, выполняет команду остановки машины, отключения подачи электропитания к приводам и выключения пусковых устройств.
- Для повторного запуска машины сначала убедитесь в том, что никого нет поблизости машины, в противном случае подождите, пока они отойдут на безопасное расстояние (приблизительно на 3 метра), затем сбросьте аварийную кнопку (поверните рукоятку в направлении, указанном с помощью стрелки на ней). Для того чтобы машина могла выполнить циклы нарезки, повторно нажмите кнопку запуска, рисунок 6, и в случае необходимости подождите, пока все детали вернуться в исходное положение (подающее устройство полностью вернулось в исходное положение и верхняя предохранительная крышка полностью открыта).
- Доступ к устройствам управления машиной, если таковые имеются, а также сами настройки должны выполняться **исключительно** подготовленными уполномоченными лицами или квалифицированными специалистами, экспертом в смежной области работ. Обязанностью Работодателя является проведение инструктажа в отношении эксплуатации машины по вышеизложенному описанию, и донесение важности надлежащего обращения с ней (неуверенное выполнение операций или выполнение операций, которые не входят в компетенцию, может стать причиной возникновения рисков для индивидуальной безопасности и безопасности других, иногда даже серьезных рисков).
- Если нажать кнопку остановки вовремя выполнения цикла, машина прекратит работу, но при повторном нажатии кнопки запуска, машина вернется к циклу запуска.
- Выключайте машину в конце каждого рабочего дня или рабочей смены. После того как машина остановилась, выполнив последний цикл (т. е. когда подающее устройство полностью вернулось в исходное положение и верхняя предохранительная крышка полностью открыта), нажмите кнопку остановки еще один раз, поз. 3 рисунок 3. Крышка закрывается, а ножи будут продолжать работать еще несколько секунд для смазывания с помощью войлочной прокладки, если таковая используется. И наконец, вытащите вилку из розетки.
- Если по какой-либо причине необходимо прикасаться руками к ножам, а именно, к режущим кромкам, **в целях безопасности надевайте защитные перчатки во избежание получения любых травм, которые могут возникнуть впоследствии** (ножи очень острые, и даже незначительный контакт может стать причиной травмы с последующей потерей крови, масштабы чего зависят от глубины раны).

3.4.3 ВКЛЮЧЕНИЕ МАШИНЫ И ПОДГОТОВКА К РАБОТЕ

Для того чтобы включить машину, вставьте вилку (уже вмонтированную) в розетку. Включается дисплей, поз. 5, рисунок 3. Подождите, пока на нем появятся четкие цифры и пока все светодиодные индикаторы, поз. 9 – 10 -11, стабилизируются (только светодиодный индикатор, поз. 8, все еще может мигать, если машина пребывает в режиме, в котором она была ранее до отключения). **Когда машина подключается к источнику питания, включается дисплей.**

Нажмите кнопку запуска, поз. 2, рисунок 3, чтобы произвести любые действия по сбросу (устройство подачи хлеба в исходном положении и предохранительная крышка полностью открыта) и позволить машине выполнять циклы нарезки.

3.4.4 ФУНКЦИОНИРОВАНИЕ И ЭКСПЛУАТАЦИЯ МАШИНЫ

Согласно рисунку 12, после включения и запуска работы машины согласно пункту 3.4.3, следует:

1. Выбрать необходимый режим команды запуска; путем нажатия кнопки, поз. 1, активизируются следующие режимы запуска:
 - запуск кнопкой, поз. 2; если выбран данный режим (М) зеленый светодиодный индикатор, поз. 9, горит постоянно.
 - запуск фотоэлементом, поз. 11; если выбран данный режим (А) загорается и мигает зеленый светодиодный индикатор, поз. 9.
2. Стоя перед машиной, поместить хлеб на загрузочный стол между подающим устройством хлеба и ножами (**держите руки подальше от ножей**).
3. В режиме (А) хлеб проходит через луч фотоэлемента, поз. 12, который подает команду запуска и верхняя предохранительная крышка начинает закрываться.
 - В режиме (М) нажать кнопку, поз. 2, для активации команды запуска: верхняя крышка начинает закрываться.**ПРЕДУПРЕЖДЕНИЕ! Хотя усилие, прилагаемое к крышке, незначительное и не может причинить серьезного вреда, ни при каких обстоятельствах не вставляйте руку между крышкой и неподвижными деталями машины, пока крышка закрывается.**
4. Как только крышка закрылась, устройство подачи начинает двигаться в сторону ножей, проталкивая хлеб.
5. Каретка подающего устройства активизирует датчик, который запускает команду начала работы ножа, если верхняя предохранительная крышка закрылась (другой датчик выдает подтверждение).
6. Устройство подачи передвигает хлеб между движущимися ножами, которые проникают в продукт, нарезают его на ломтики одинаковой толщины.
7. Если установлены эластичные заслонки, поз. 13, после нарезания ломтики останавливаются возле заслонок и достаточно компактно располагаются друг к другу; если заслонки не установлены, ломтики выходят неупорядоченно (в таком случае выровняйте их с помощью защитных барьеров, поз. 14, если они установлены).
8. Если Вы хотите упаковать нарезанный хлеб, поместите его на планку, поз. 15, ломтики размещаются упорядоченно и компактно. Пустите пакет

по планке с нарезанным хлебом, затем вытяните пакет с хлебом так, чтобы хлеб оказался внутри пакета. Запечатайте пакет. **Материал, использованный для производства пакета, должен быть пригодным для контакта с продуктами питания согласно действующему законодательству.**



Рисунок 8 – Работа и эксплуатация машины

3.4.5 СБОРНЫЙ ЛОТОК ДЛЯ КРОШЕК

Все модели/версии машины оснащены сборным лотком для крошек. К лотку прикреплен предохранительный конечный выключатель, который, в любом случае, служит защитой от контакта с опасными деталями, находящимися в зоне его досягаемости (см. также пункт 5.2.2, шаг 2). **Не вставляйте руки в отделение корпуса лотка, за исключением зоны, занимаемой самим лотком, когда проводится стандартная санитарная обработка.**

Как видно на рисунке 9, лотки моделей CP-S сделаны из пластика, поз. 1/В, который обычно используется на хлебопекарных производствах (фото В). Единственная разница заключается в том, что байонетное соединение прикручивается на него для предохранительного микропереключателя, который регулирует работу машины. **Абсолютно запрещено снимать байонетное соединение с лотка, когда оно вставлено в конечный выключатель; лоток перестанет выполнять защитную функцию, и, если кто-то вставит руки в лоток в обычном его положении, существует высокий риск раздробления или пореза.**

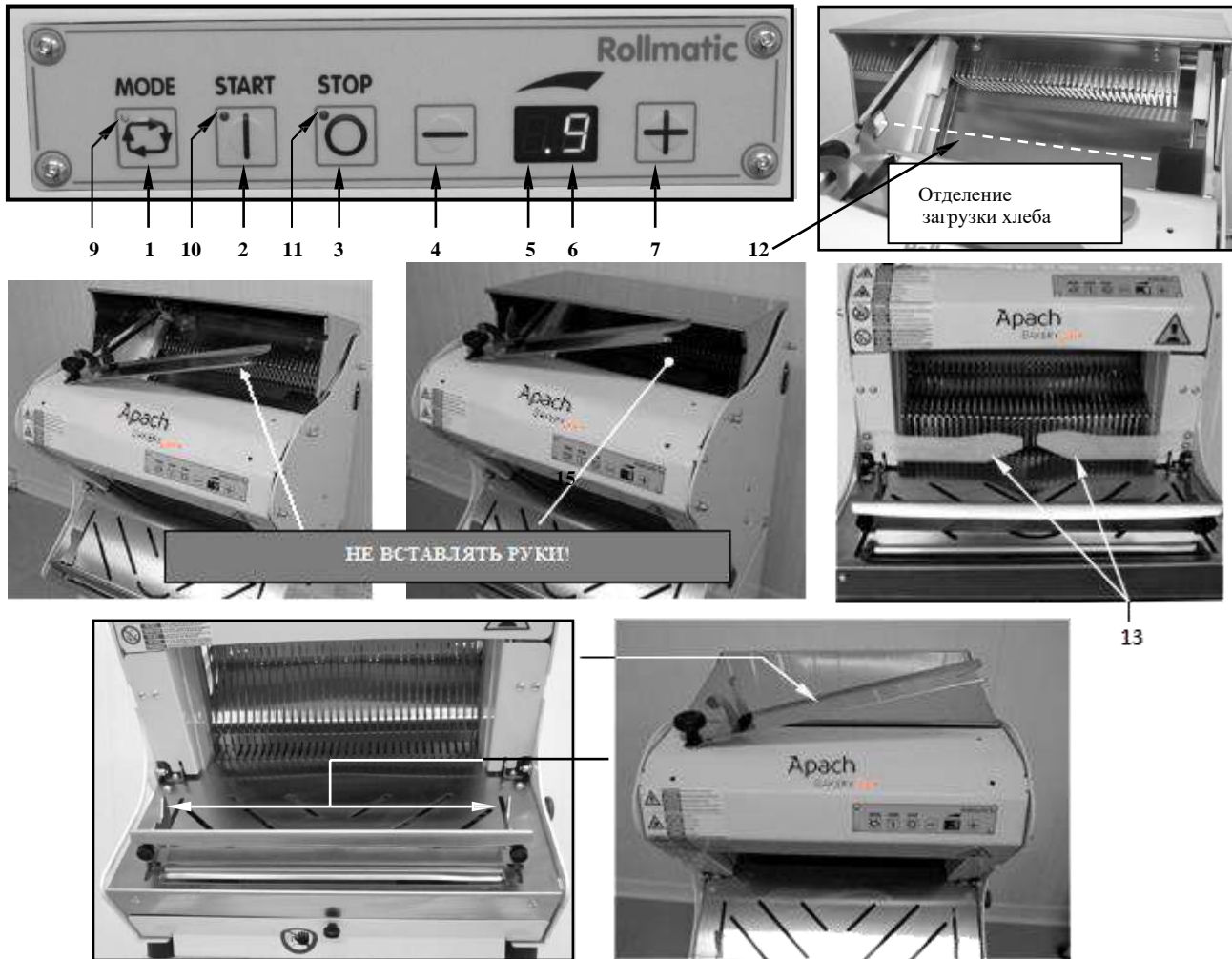
Для моделей CP-S, если лоток становится непригодным к использованию, Вы должны обратиться в компанию «Equip Group» за новым лотком (не пытайтесь переставить байонетное соединение предохранительного конечного выключателя с одного лотка на другой, так как можно подвергнуть риску работу машины).

После возвращения сборного лотка для крошек в исходное положение, его необходимо зафиксировать в рабочем положении с помощью звездообразной рукоятки с внутренним резьбовым отверстием, поз. 2/А, (модель CP), или специального кронштейна, поз. 3, используя звездообразную рукоятку с внутренним резьбовым отверстием, поз. 2/В (модель CP-S). Знаки, прикрепленные над выдвижным лотком, должны поддерживаться в чистом состоянии и быть легко читаемыми. В случае их повреждения в обязанность пользователя входит установка новых знаков, идентичных оригинальным (имеются в продаже, или можно непосредственно заказать в компании «Equip Group»).



Рисунок 9 – Сборный лоток для крошек

3.4.6 РЕГУЛИРОВКА ЗАЩИТНЫХ БАРЬЕРОВ, ПРЕДНАЗНАЧЕННЫХ ДЛЯ ОТРЕЗАЕМЫХ ЛОМТИКОВ (Модель СР)

Согласно рисунку 10, чтобы отрегулировать позицию каждого бокового защитного барьера, поз. 1, необходимо:

- Ослабить звездообразную(ые) рукоятку(ки), поз. 1.2;
- Передвинуть барьер(ы), поз. 1, путем перемещения рычажка рукоятки(ок), поз. 2 в отверстия (ях), поз.3;
- Завершив настройку, прикрутить обратно рукоятку(и), поз. 2, чтобы зафиксировать барьер(ы) в рабочем положении.

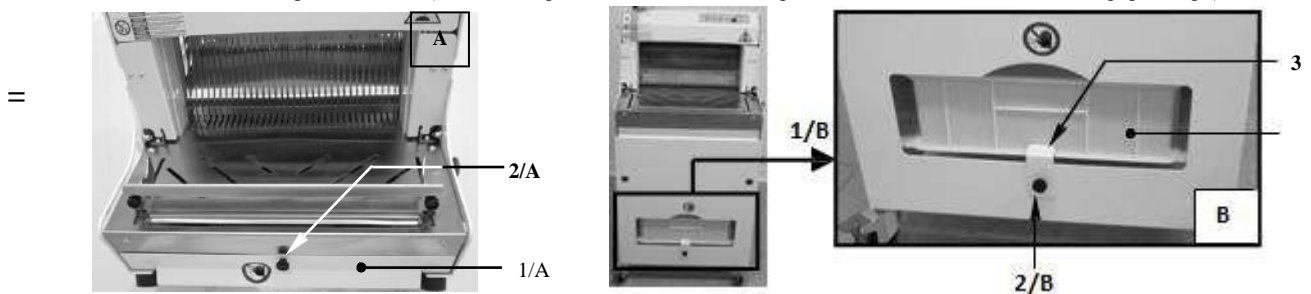

Рисунок 10 – Регулировка позиции боковых защитных барьеров

3.4.7 ВЕРСИЯ МАШИНЫ «СО СМАЗКОЙ НОЖЕЙ»

Согласно рисунку 15, система смазки ножей состоит из войлочной прокладки, поз. 1, которая находится в толкателе хлеба, поз. 2, и всегда пропитана пищевым маслом. Когда ножи поступают в гребни толкателя хлеба, они проходят через войлочную прокладку и смазываются маслом.

Масло содержится в контейнере, поз. 3, над толкателем хлеба и стекает на войлочную прокладку.

Выключив машину и открыв верхнюю крышку, залейте масло в контейнер, поз. 3, следующим образом:

- наденьте водонепроницаемые маслостойкие перчатки;
- снимите крышку, поз. 4, контейнера, поз. 3;
- залейте необходимое количество масла в отверстие, поз. 5; масло должно только пропитать войлок, не протекать и не стекать с него; воспользуйтесь бутылкой с гибкой трубкой, достаточно длиной для того, чтобы поместить один ее конец в отверстие, поз. 5, под открытой верхней крышкой; лучше полностью снять верхнюю крышку (см. пункт 4.4).
- после этого закрутите плотно крышку на место, поз. 4.



Рисунок 11 – Система смазки ножей

4. ТЕХНИЧЕСКОЕ ОБСЛУЖИВАНИЕ

4.1 ВВЕДЕНИЕ

Периодически возникает необходимость в проведении операций по техническому обслуживанию машины, которое, в контексте целей данного руководства, а также рисков, связанных с подобными работами, может быть двух типов:

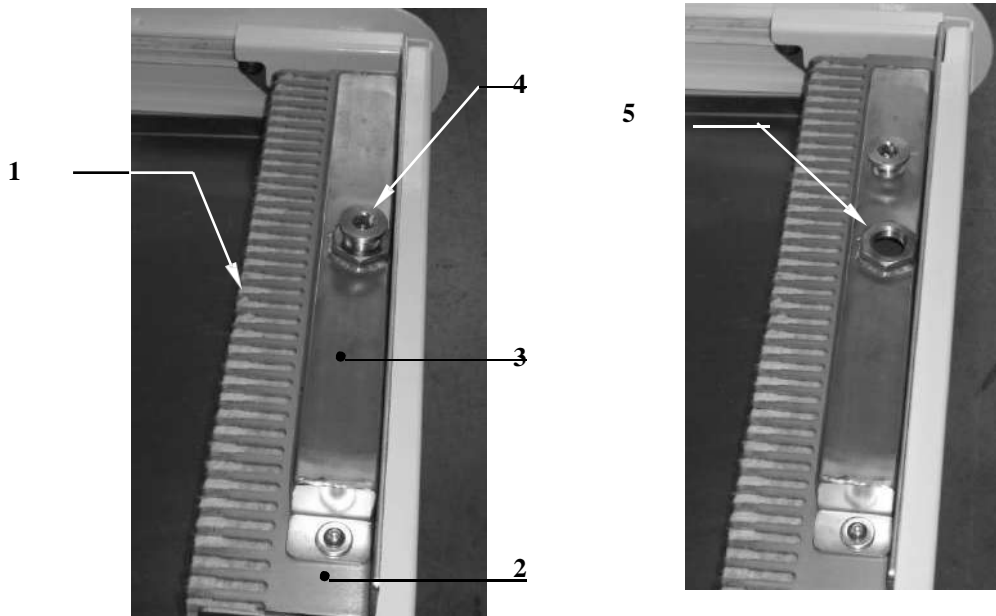
- **регулярное техническое обслуживание:** все операции осуществляются периодически, по мере необходимости, чтобы сохранить машину в хорошем, эффективном рабочем состоянии, не требующем вмешательства специализированного персонала со специальной подготовкой и профессиональной квалификацией. Эти операции, таким образом, могут быть осуществлены неспециализированным персоналом, таким как операторы, ответственные за управление машиной на этапе производства, при условии, что он тщательно следует инструкциям, приведенным в данном руководстве и, в частности, в данном разделе.
- **внеплановое** техническое обслуживание: все периодические и/или незапланированные операции, необходимые для поддержания машины в хорошем, эффективном рабочем состоянии, которые требуют специальной подготовки и/или профессиональной квалификации и/или других навыков специалиста, и следовательно, требуют вмешательства специализированного, профессионально квалифицированного персонала (если того требует действующее законодательство и стандарты), который обладает всеми техническими и юридическими знаниями для выполнения работ на должном уровне.

Все действия по техобслуживанию, описанные в данном разделе, будь они периодические или постоянные, относятся, если не указано иное, к регулярному техническому обслуживанию. Как следствие этого, все виды технического обслуживания, не упомянутые здесь, должны

пониматься как внеплановое техническое обслуживание. В случае сомнений обратитесь к Производителю.

ПРЕДУПРЕЖДЕНИЕ!

Если не указано иное, все техническое обслуживание и/или операции по очистке, независимо от уровня их сложности, должны осуществляться только после извлечения вилки из розетки, во избежание вероятности даже случайного запуска машины посторонними лицами.

Очень важно, чтобы извлеченная вилка постоянно находилась в поле зрения, чтобы каждый мог визуально убедиться в том, что машина находится в выключенном состоянии.

Если необходимо снять одно или несколько предохранительных крышек для проведения некоторых ремонтных работ, следует принять все необходимые меры и действия с тем, чтобы не подвергать других людей риску (например, создать барьер вокруг рабочего места при помощи красных и белых цепей, также установив предупреждающие знаки для обозначения того, что ведутся работы). Затем все предохранительные крышки должны быть возвращены на свое место и зафиксированы с помощью специальных креплений, так как больше не требуется их демонтаж.

Лицо, которое по причине несоблюдения инструкций данного руководства (например, неправильное обращение с предохранительными крышками, которое заключается в том, что они снимаются, а затем не устанавливаются назад на свое место, а также неправильное обращение с предохранительными устройствами) и / или по причине неправильного или несоответствующего использования машины (по сравнению с предусмотренными условиями), причиняющее прямой или не прямой ущерб людям, предметам или животным, должно нести за это полную ответственность.

4.2 ПЕРИОДИЧЕСКОЕ ТЕХНИЧЕСКОЕ ОБСЛУЖИВАНИЕ

Прежде чем приступать к каким-либо работам, выполните действия по безопасности, описанные в пункте 4.1.

- В конце каждого рабочего дня или смены, произведите полную, тщательную чистку машины, следуя инструкциям в пункте 4.11.
- В конце каждого рабочего дня или смены убедитесь в том, что предохранительные приборы находятся в исправном состоянии и успешно работают при выполнении проверки, указанной в пункте 5.2.3.

4.3 ЗАМЕНА НОЖА (внеплановый ремонт)

При выполнении ремонта – исключительно техническими специалистами, экспертами в области механической сборки - оператор должен одевать **противопожарные перчатки**, особенно в момент касания или приближения ножа (режущая кромка ножа очень острая, и даже легкое прикосновение может привести к травме и потерям крови). На рисунке 12, который состоит из серии изображений, вставленных в соответствующие инструкции, показана последовательность действий, которые необходимо выполнить для замены ножа:

1. Снимите верхнюю предохранительную крышку, как это описано в пункте 4.4;
2. Снимите две боковых крышки, поз.2, каждая из которых закреплена двумя шестигранными винтами, поз. 2 (рисунок А);
3. Снимите две верхних крышки, поз.3, каждая из которых закреплена четырьмя шестигранными винтами, поз. 4, по два на каждой из сторон машины, и связанными с ними шайбами (рисунки В, В1, В2);
4. Снимите загрузочный лоток (задний желоб), поз. 5, закрепленный четырьмя винтами, поз. 6 (рисунки С, С1).



Рисунок 12. Процедура замены ножа (часть 1)

5. При помощи щипцов снимите пружины, поз. 12 (две пружины с каждой стороны, соединенные последовательно, образуют одну единую), с их точки сцепления, поз. 13, на гребне, поз. 14 (рисунки Е, Е1).
6. Поднимите немного гребень, поз. 14, таким образом, чтобы он освободился от боковых опорных штифтов, поз. 15. Извлеките его осторожно так, чтобы не повредить ножи, поз. 16 (рисунок F, F1).
7. Снимите две гайки, поз. 17 (по одной на каждой из сторон машины), и их шайбы (рисунки G, G1).
8. При помощи торцового ключа извлеките винт, поз. 18, удерживая шайбу, поз. 19, другой рукой таким образом, чтобы она не упала (рисунок H).

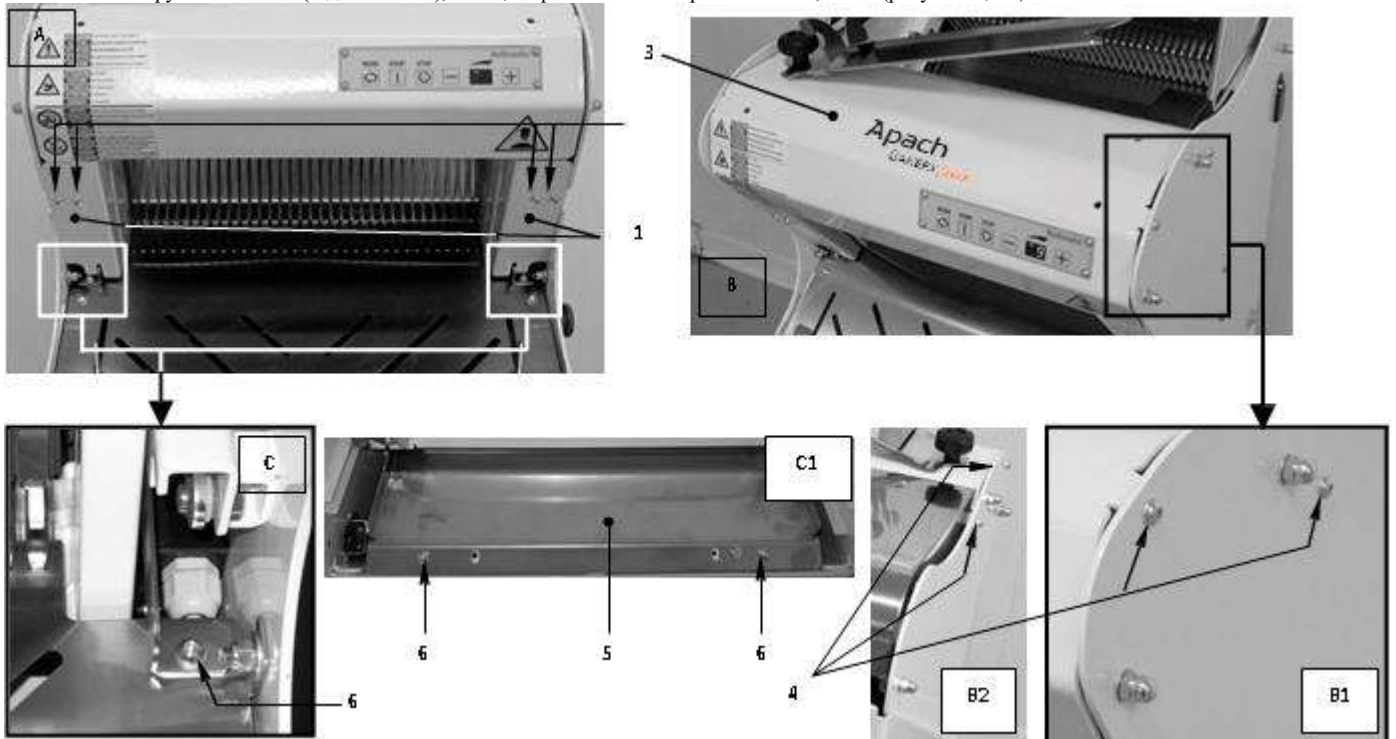

Рисунок 12. Процедура замены ножа (часть 2)

9. Раскройте два держателя ножа, поз. 20 и поз. 21, которые «как книга» раскрываются в верхней части напротив толкателя, поз. 21 (рисунок J).
10. Ослабьте стопорную гайку, поз. 22, для замены ножа, поз. 23. При помощи торцевого ключа ослабьте винт настолько, насколько он затянут, поз.24, для закрепления ножа (рисунки K, K1).
11. Удерживайте нож при помощи щипцов, снимите штифт, поз. 25, с верхнего крючка, поз. 26 (рисунок I).
12. Опустите нож и снимите нижний штифт, поз. 27, с крючка, поз. 28 (рисунок L). Положите нож в безопасное место, чтобы избежать риска случайного пореза какого-либо лица.
13. Установите нижний штифт, поз. 27, на новом ноже в петлю крючка, поз. 28. Удерживая молоток внизу, и работая одной рукой на выступе, поз. 29, с противоположной стороны держателя, направьте верхний штифт, поз. 25, на свое место, поз. 26 (рисунки M, M1, M2).
14. Одной рукой удерживая нож в позиции, одновременно другой рукой затягивайте винт, поз. 24 (рисунки M2, N). Наконец, зафиксируйте винт, поз. 24, закрутив гайку, поз. 22 (рисунки M2, N).

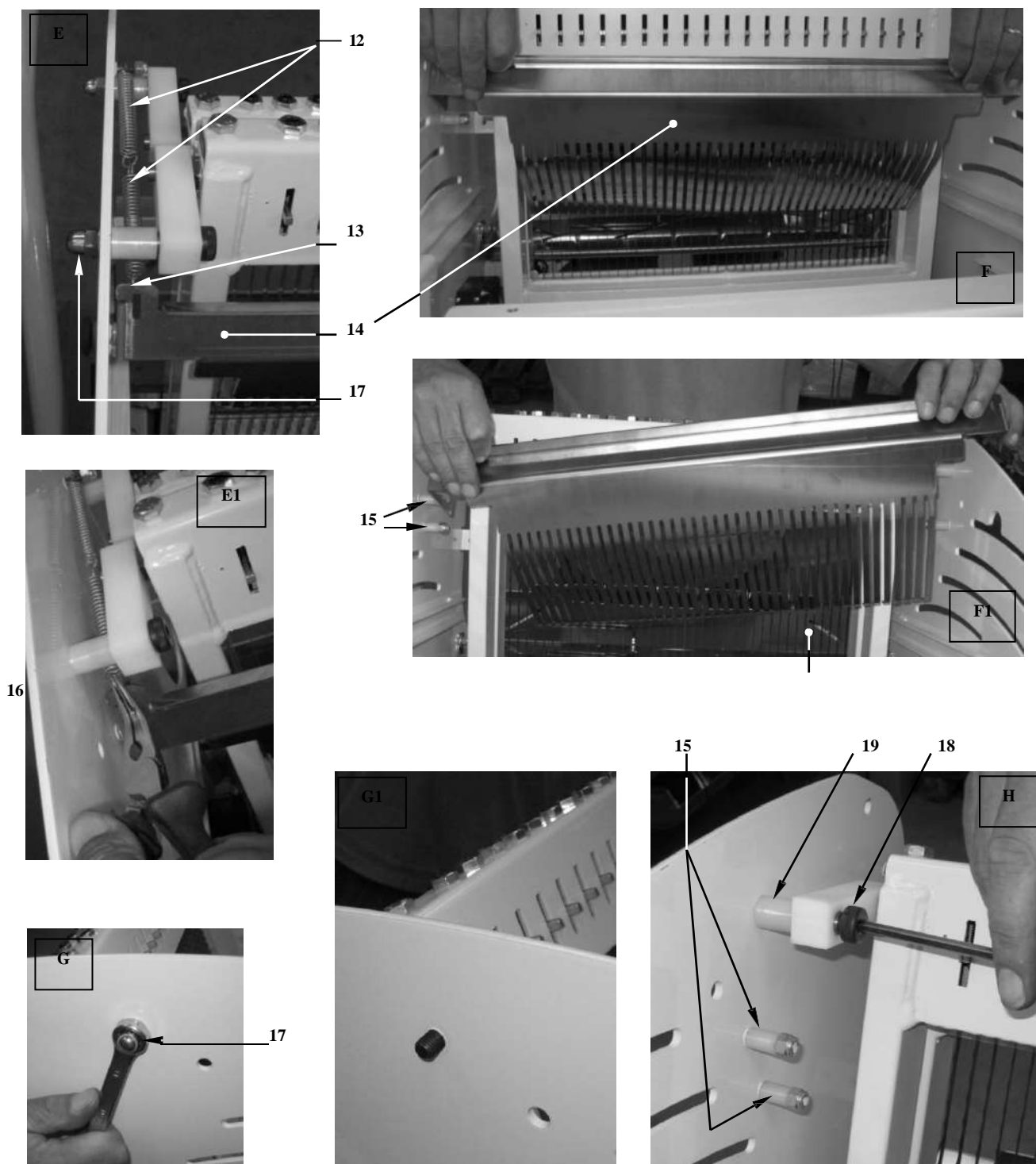

Рисунок 12. Процедура замены ножа (часть 3)

15. Верните держатель, поз. 21, в исходное положение – напротив другого держателя, поз. 20 (рисунки O, O1).
16. Совместите отверстие на рычаге, поз. 30, с отверстием запечника, поз. 31, и установите между ними втулку, поз. 19. Затем вставьте и затяните винт, поз. 18, таким образом, чтобы резьбовой хвостовик выступал с другой стороны (рисунки P, P1, P2). Произведите те же операции на другой стороне машины.
17. При помощи торцевого ключа удерживайте винт в положении, поз. 18, наденьте на него шайбу и затем затяните гайку, поз. 17 (закручивайте, не прилагая усилия). Выполните это на обеих сторонах машины (рисунок Q).
18. Осторожно вставьте гребень, поз. 14, будьте осторожны, чтобы не сбить ножи, поз. 16. Прикрепите его концы к опорным штифтам, поз. 15 (рисунки R, R1).

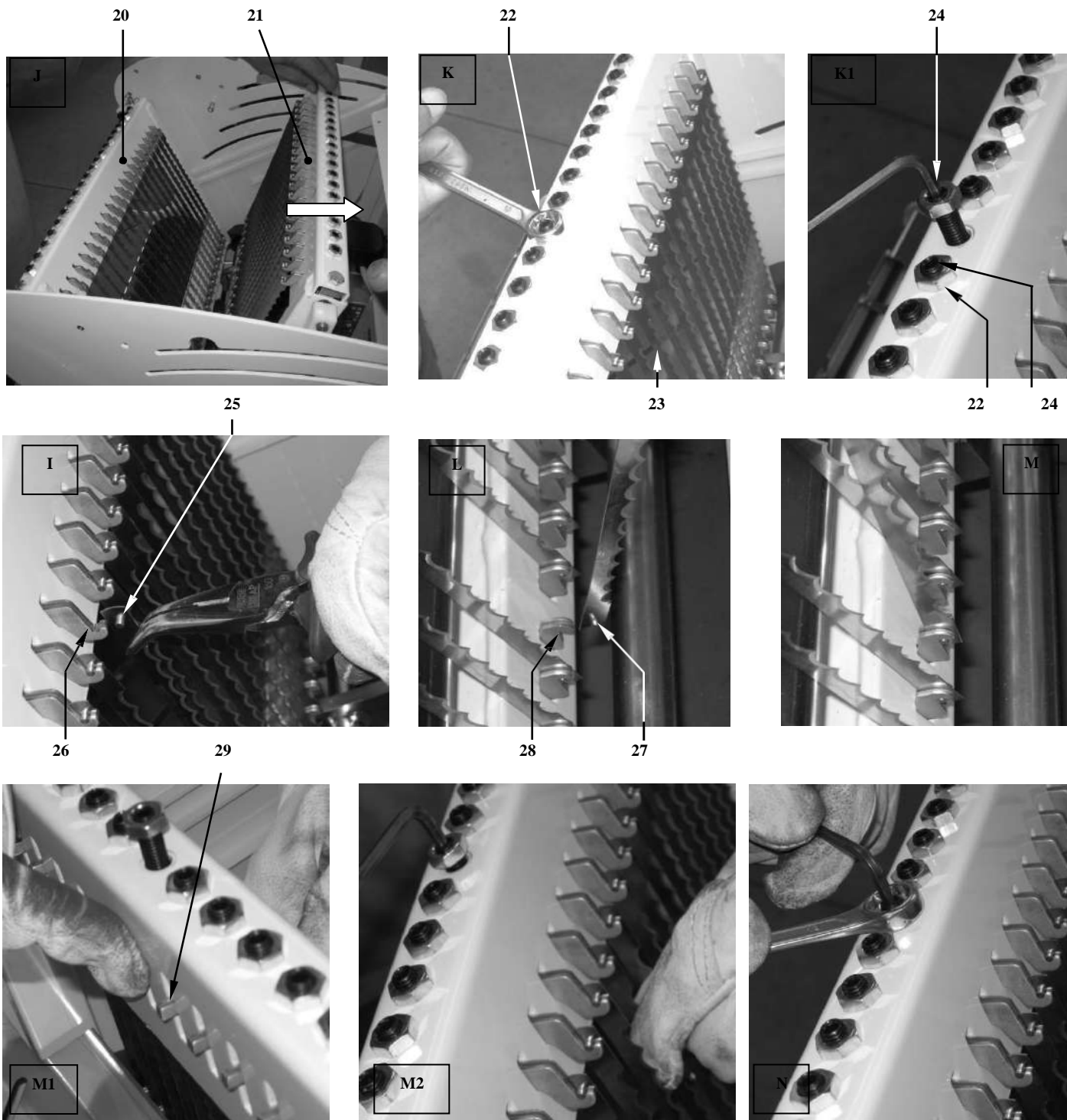

Рисунок 12. Процедура замены ножа (часть 4)

19. Закрепите пружины, поз. 12, при помощи щипцов подвесив их на точке сцепления, поз. 13 (рисунки S, S1).
20. Вставьте задний желоб, поз. 5 (будьте внимательны, чтобы не задеть нож). Закрепите его при помощи винтов, поз. 6B, при этом, не затягивая их. Отрегулируйте расположение таким образом, чтобы держатель, поз. 32, находился посередине между ножами. Затяните винты, поз. 6B, затем вставьте также винты, поз. 6A, и полностью их затяните (рисунки U, U1, U2, U3).

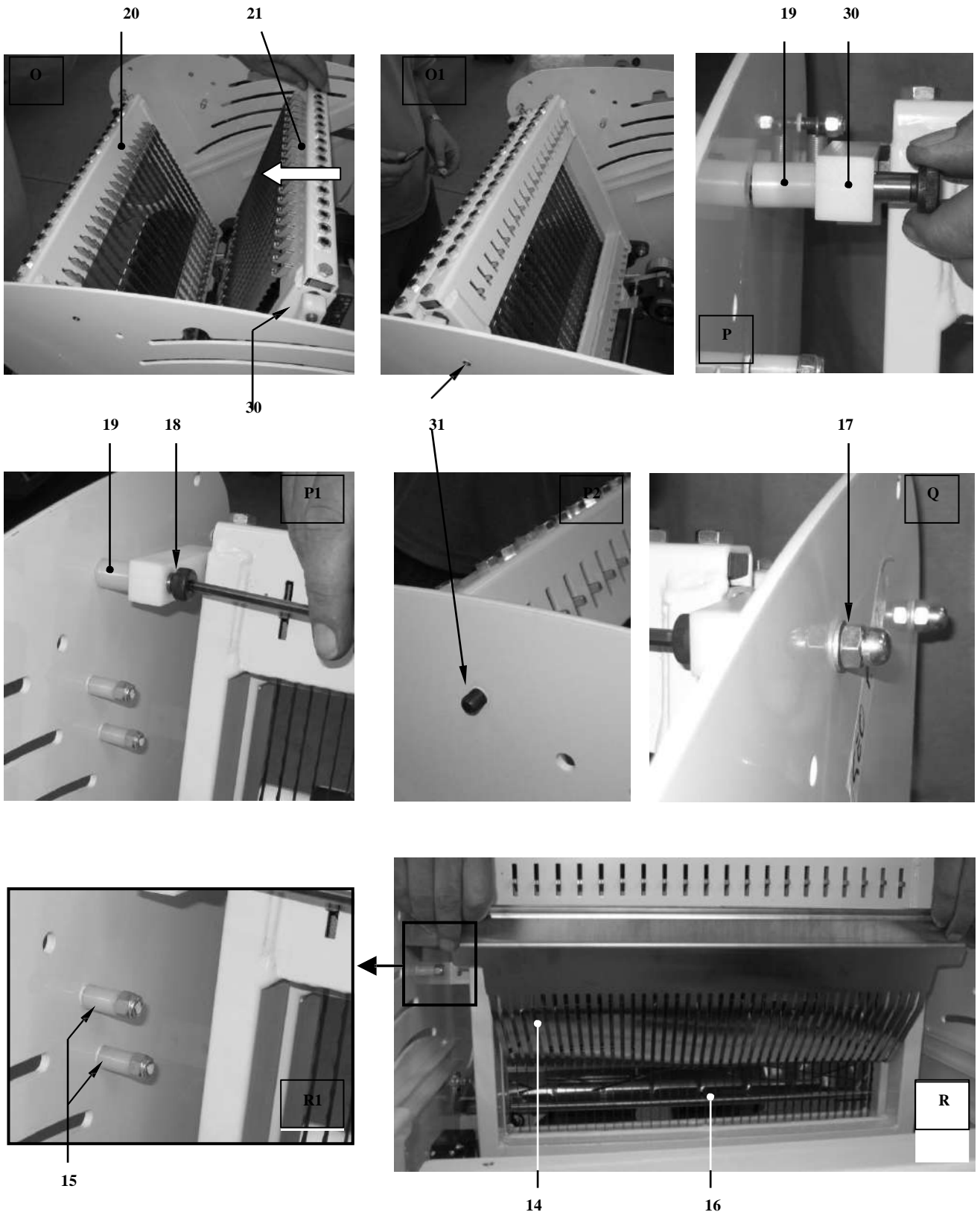

Рисунок 12. Процедура замены ножа (часть 5)

21. Установите верхнюю крышку, поз. 33, между заплечиками машины, поз. 33, и зафиксируйте ее при помощи двух винтов на каждой из сторон, поз. 4 (рисунок V).
22. Закрепите две боковые крышки, поз. 1, и зафиксируйте их при помощи шестигранных винтов, поз. 2 (рисунок Z).
23. Установите верхнюю предохранительную крышку на свое место (пункт 4.4).

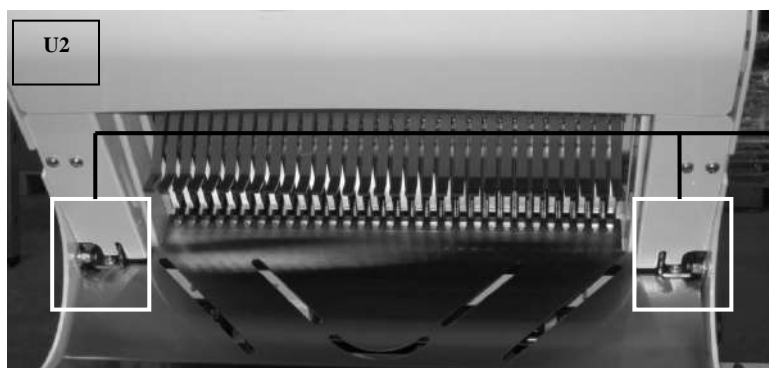
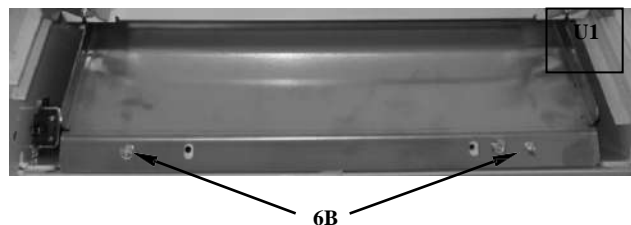
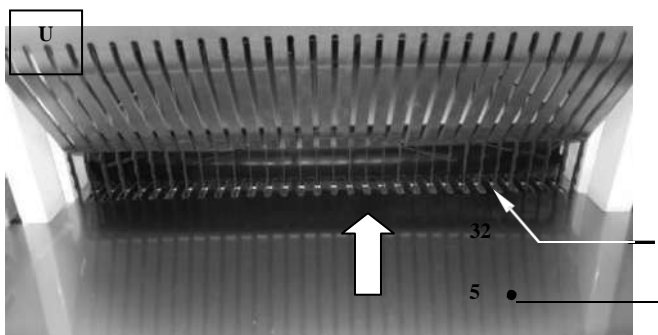
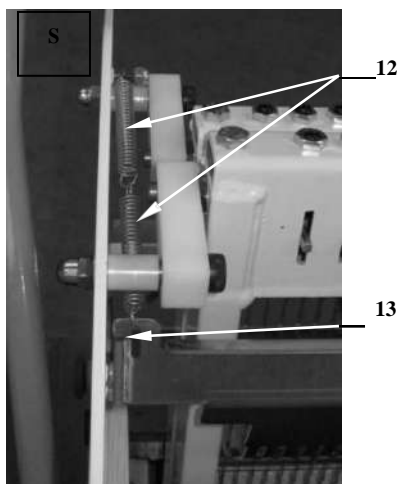

Рисунок 12. Процедура замены ножа (часть 6)

4.4 ДЕМОНТАЖ/УСТАНОВКА ВЕРХНЕЙ ПРЕДОХРАНИТЕЛЬНОЙ КРЫШКИ

Верхнюю предохранительную крышку можно снимать только в случае реальной необходимости (например, для замены ножей, регулировки натяжения ремня, тщательной чистки и т.д.) и должна быть установлена назад сразу же, как только устранены причины, которые вызвали необходимость ее временного демонтажа.

Для этого необходим большой опыт и знание процессов механической сборки.

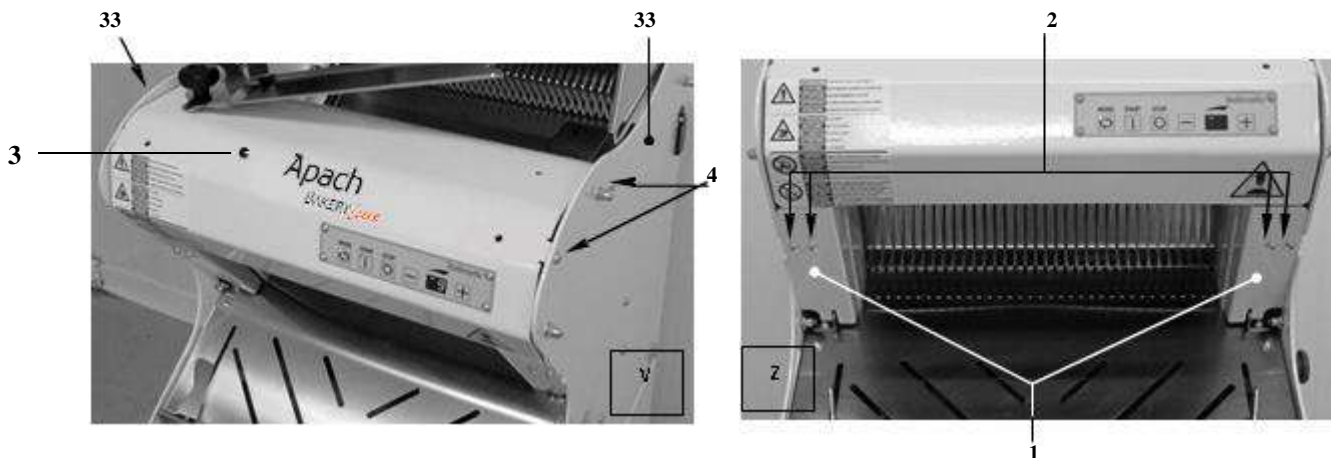
Категорически запрещается запускать машину, если отсутствует верхняя предохранительная крышка или она неправильно установлена.

Ниже приведены инструкции для работы с одной стороны предохранительной крышки – эти инструкции равноправно применимы и для другой стороны. Откройте верхнюю предохранительную крышку согласно рисунку 13:

1. Включите машину, установите ее в состояние запуска, в частности, должна быть полностью открыта предохранительная крышка, поз. 1 (рисунок А).
2. Снимите упорное кольцо Зегера, поз. 2 (рисунок В).
3. Вытолкните штифт, поз. 3, наружу до тех пор, пока его конец, поз. 14, не окажется на одной линии с наружной стороной пластины, поз. 15, согласно рисунку С.
4. Снимите наружное упорное кольцо Зегера, поз. 4 (рисунки D -D1).
5. Снимите втулку, поз. 5, и протолкните штифт, поз. 3, вовнутрь машины до тех пор, пока он не пройдет сквозь отверстие, поз. 16, на крышке (рисунок Е).
6. Закройте предохранительную крышку, включите машину; дайте команду запуска путем нажатия на кнопку, поз.2, (рисунок б); подождите, пока устройство подачи хлеба, поз. 7, пройдет половину своего хода, и затем нажмите на кнопку аварийной остановки, поз. 8 (рисунок б); наконец, выньте сетевую вилку из розетки.
7. Полностью откройте предохранительную крышку (рисунок G).
8. Раскрутите и снимите гайку, поз. 8; будьте осторожны, чтобы не потерять шайбу, поз. 9 (рисунок Н).
9. Открутите и снимите откалиброванный и закрепленный на шарнирах винт, поз. 10 (рисунок К).
10. Теперь можно снять крышку; положите ее в безопасное место, где не будет угрозы ее повреждения.

Для установки верхней предохранительной крышки:

11. Установите крышку таким образом, чтобы отверстие, поз. 11, совпадало с отверстием заплечика (рисунок К), затем установите и окончательно затяните откалиброванный винт, поз. 10 (рисунок Н).
12. Установите шайбу, поз. 9, на выступающий резьбовой хвостовик, поз. 12, откалиброванного винта, поз. 10, наденьте на винт стопорную гайку поз.8 (рисунок Н); убедитесь в том, что боковой профиль крышки находится в центре колеса стопорного штифта предохранительного микровыключателя согласно рисунку 21.
13. Закройте предохранительную крышку, включите машину; устройство подачи хлеба возвращается в исходное положение; выньте сетевую вилку из розетки.
14. Вставьте штифт, поз. 3, в отверстие, поз. 16, до тех пор, пока он не покажется с другой стороны, затем вставьте втулку, поз. 5 (рисунки Е - D1).
15. Вставьте упорное кольцо Зегера, поз. 4, в полость, поз. 17, на конце штифта, поз. 3 (рисунок D1).
16. Протолкните штифт, поз. 3, вовнутрь машины до тех пор, пока упорное кольцо Зегера не продвинется дальше (рисунок D).
17. Вставьте упорное кольцо Зегера, поз. 2, в полость, поз. 18, на другом конце штифта (рисунок В).



Рисунок 13 – Демонтаж/установка верхней предохранительной крышки

4.5 ЗАМЕНА И ПОДТЯЖКА РЕМНЕЙ (Внеплановый ремонт)

Для выполнения этой операции, которая выполняется исключительно техническими специалистами, являющимися экспертами по механическим сборкам, оператор должен надевать рабочие перчатки, которые обеспечивают эффективную защиту от абразивного воздействия.

Для замены ремня (ей), выполните следующие действия (рисунок 18):

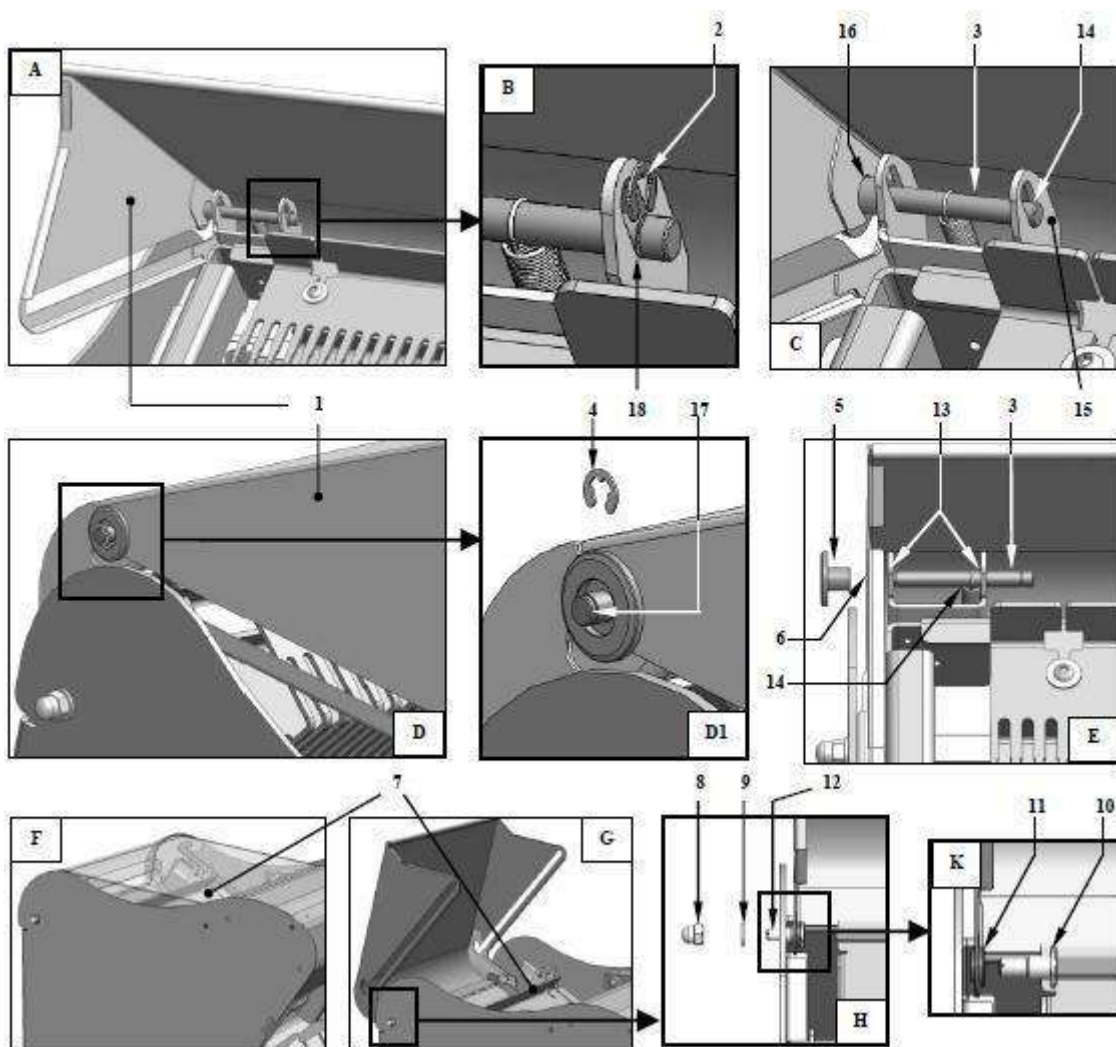
1. Снимите верхнюю предохранительную крышку (пункт 4.4), боковые панели и задний желоб (пункт 4.3, шаги 2 и 4)
2. Ослабьте четыре гайки, поз. 1; В модели CP-S к ним можно получить доступ через отверстия, поз. 2, при помощи удлиненного ключа для трубчатых гаек (рисунки A1 - B1).
3. Ослабьте стопорную гайку, поз.3, и поверните винт, поз. 4, против часовой стрелки (если смотреть сверху) для того, чтобы подвинуть основание, поз.5, и ослабить ремни, поз. 6 (рисунки C, D).
4. Поднимите половину корпуса, поз.7, открутив два винта, поз. 8 (рисунок E).
5. Извлеките ремень (ни), поз. 6, замените их новыми.
6. Установите вал, поз. 9, на место соединительного штока, поз. 10, затем зафиксируйте, установив обратно половину корпуса, поз.7, и закрутив винты, поз. 8 (рисунок E).
7. Поверните винт, поз. 4, по часовой стрелке (если смотреть сверху) для того, чтобы затянуть ремни, затем закрепите это всё при помощи стопорной гайки, поз. 3. Натяжение является правильными, если при нажатии большим пальцем на среднюю часть одного из ремней (приблизительно в точке M), он слегка прогибается.
8. Затяните четыре гайки, поз. 1
9. Следуя инструкциям пункта 4.3, шаги 20 и 22, установите задний желоб и боковые крышки.



Рисунок 14 – Замена и натяжение ремней

4.6 РЕМОНТНЫЕ РАБОТЫ, КОТОРЫЕ ПРОИЗВОДЯТСЯ ИСКЛЮЧИТЕЛЬНО УПОЛНОМОЧЕННЫМИ ТЕХНИЧЕСКИМИ СПЕЦИАЛИСТАМИ КОМПАНИИ «ROLLMATIC»

Все действия по техобслуживанию, помимо тех, которые уже были ранее описаны в настоящем руководстве, должны рассматриваться как внеплановый ремонт, и выполняться исключительно техническим персоналом компании «ROLLMATIC» или уполномоченным ею техническим персоналом, в частности, для следующих целей:

- замена опорных держателей ножей.
- замена электродвигателя. В этом случае всегда убеждайтесь в том, что направление вращения является правильным, так как указано стрелкой на ведущем блоке. Блок также должен быть установлен на валу электродвигателя так, как это показано на рисунке 15 А. Если направление вращения неправильное, поменяйте местами позиции двух фаз внутри электрической вилки (эта операция должна выполняться только специализированными электриками). **Ни при каких обстоятельствах не следует заменять кабель заземления (желто-зеленый) на один из фазовых проводов.** Направление вращения можно проверить, когда машина собрана, наблюдая через отверстие в заднем левом углу, если смотреть на машину спереди (рисунок 15, В -С).

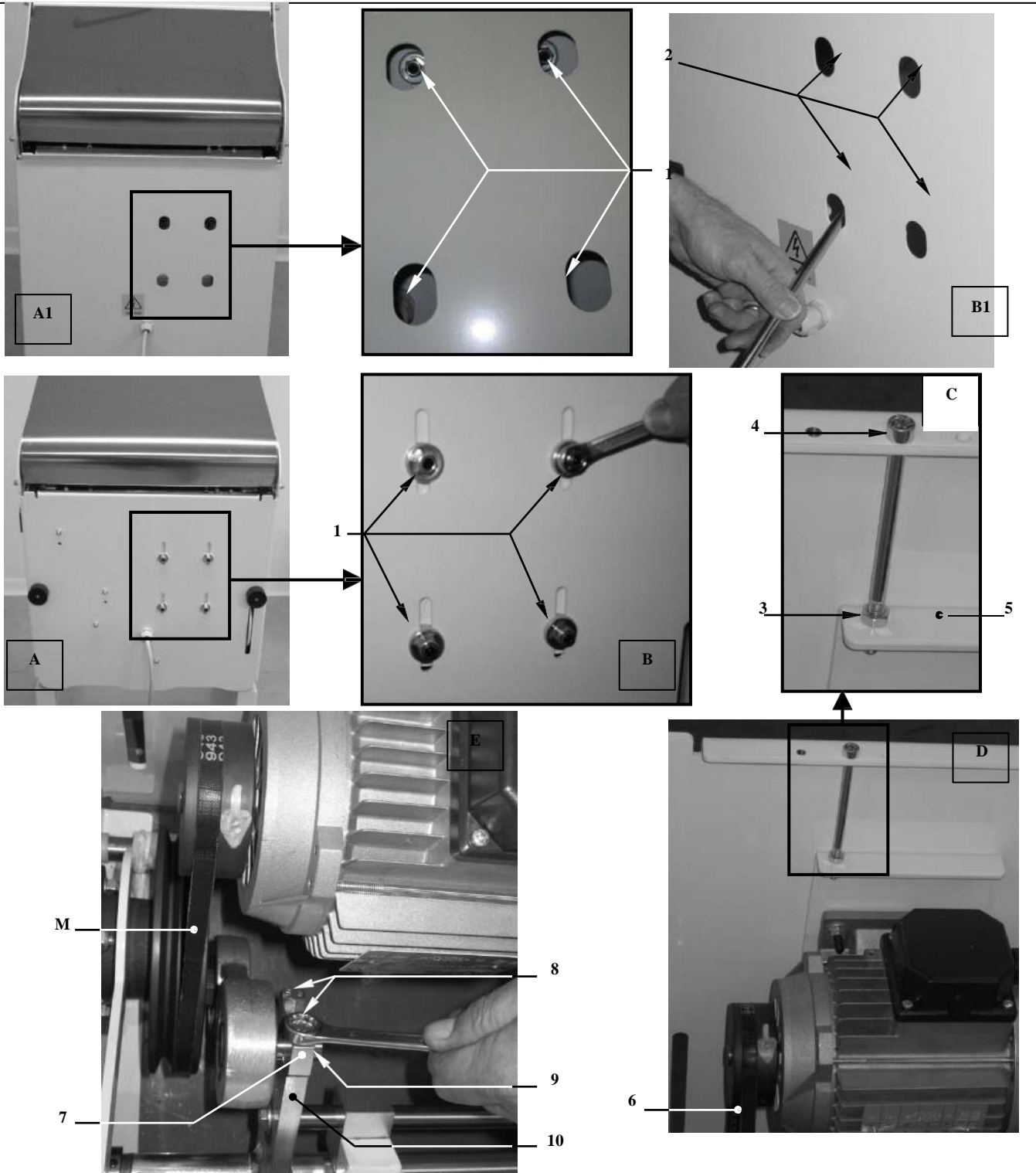

Рисунок 15 – Правильное направление вращения

4.7 ПРОВЕРКА ЭФФЕКТИВНОСТИ ДАТЧИКОВ ЦИКЛОВОЙ ПОСЛЕДОВАТЕЛЬНОСТИ

Ссылаясь на рисунок 20, на котором представлена машина, осуществляющая рабочий цикл, слева от светового дисплея Вы увидите светодиодные индикаторы горизонтальных сегментов и светодиодные индикаторы точки в десятичном числе, которые загораются по очереди. Они обозначают нижеследующие:

Светодиодный индикатор - сегмент 1: микровыключатель, который воспринимает статус верхней предохранительной полностью открытой крышки и подающего устройства в исходном положении.

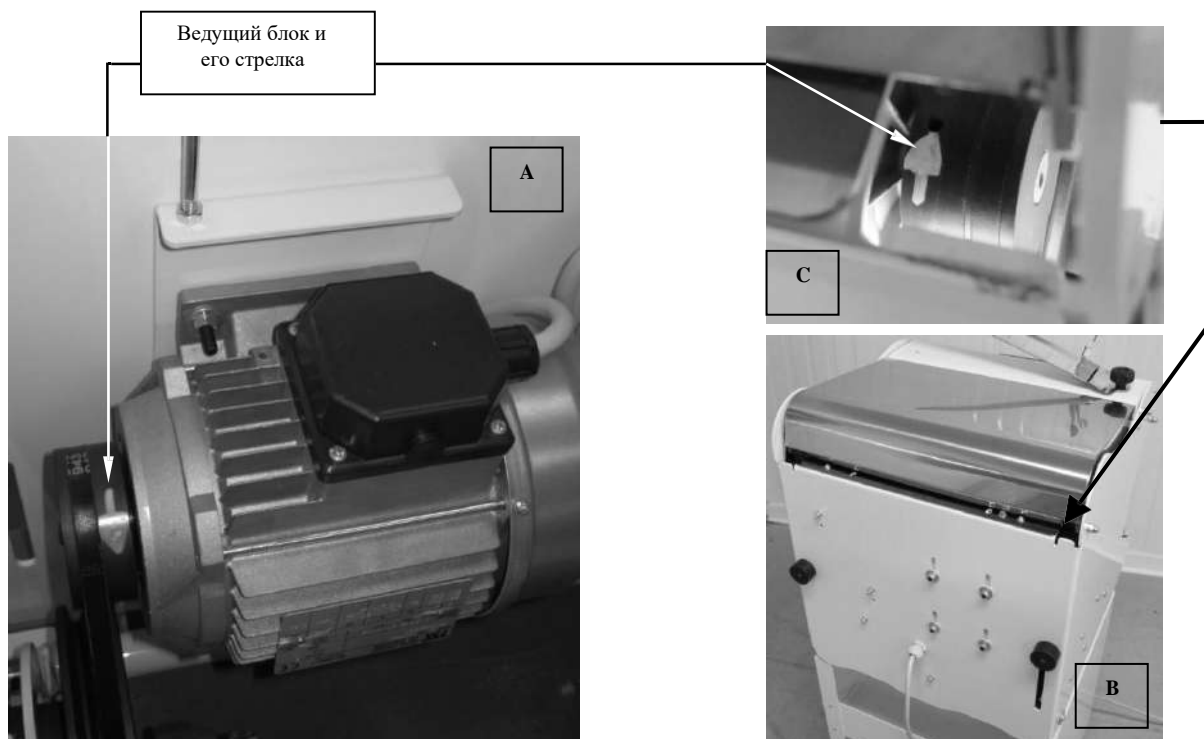
Светодиодный индикатор - сегмент 2: промежуточный микровыключатель на направляющей подающего устройства, который когда находится под напряжением, контролирует запуск режущих ножей (это происходит тогда, когда верхняя предохранительная крышка полностью закрыта)

Светодиодный индикатор - сегмент 3: микровыключатель, который воспринимает положение хода в передней части устройства подачи хлеба.

Светодиодный индикатор точки в десятичном числе - сегмент 4: микровыключателем, который отображает статус полностью закрытой верхней предохранительной крышки перед срабатыванием светодиодного индикатора (сегмент 2)



Рисунок 16 – Показатели эффективности работы датчика в цикловой последовательности

4.8 ВОЗМОЖНЫЕ НЕИСПРАВНОСТИ И/ИЛИ ОШИБКИ

Здесь будут рассмотрены некоторые ситуации, связанные с появлением ошибок, которые могут возникнуть в ходе процесса эксплуатации машины. Последующие ремонтные работы должны осуществляться в соответствии с инструкциями, где это применимо, но в любом случае **только после выключения и отключения машины от электрической или пневматической сети.**

Неисправность	Возможные причины	Устранение неисправности
Машина не запускается	<ul style="list-style-type: none"> • Машина не подключена к электрическому питанию • Сгорел предохранитель • Нажата аварийная кнопка • Неисправности в панели управления (режим М) • Неисправности фотоэлемента в загрузочной части (режим А) 	<ul style="list-style-type: none"> - Убедитесь в том, что вилка правильно вставлена в розетку; если все выполнено правильно, но цифровой дисплей не включается (при условии, что он не является неисправным!), значит, проблема не заключается в самой машине. - Проверьте предохранительные устройства для электрической линии на рабочем месте и, в случае необходимости, перенастройте их. - Замените ее (пункт 4.10, внеплановые ремонты). - Перенастройте ее. - Сломался микровыключатель, отвечающий за управление рычагом. Для его замены см. пункт 4.10 «Внеплановые ремонты». - Обратитесь за помощью к производителю. - Обратитесь за помощью к производителю.
Машина производит много шума и вибрации непривычным способом	<ul style="list-style-type: none"> • Неправильное направление вращения двигателя 	<ul style="list-style-type: none"> - Смотрите раздел 4.6 (внеплановые ремонты)
Крышка закрыта, но нож не запускается	<ul style="list-style-type: none"> • Неисправность датчика перемещения устройства подачи хлеба. • Неисправность датчика, регулирующего закрытие крышки. 	<ul style="list-style-type: none"> - Произведите замену (раздел 4.10, внеплановые ремонты) - Произведите замену (раздел 4.10, внеплановые ремонты)
Машина работает неравномерно	<ul style="list-style-type: none"> • Неправильна натяжка ремней 	<ul style="list-style-type: none"> - Для настройки см. раздел 4.5; «внеплановые ремонты»
Качество нарезки не является приемлемым	<ul style="list-style-type: none"> • Износилось лезвие 	<ul style="list-style-type: none"> - Произведите замену (раздел 4.3; «внеплановые ремонты»)

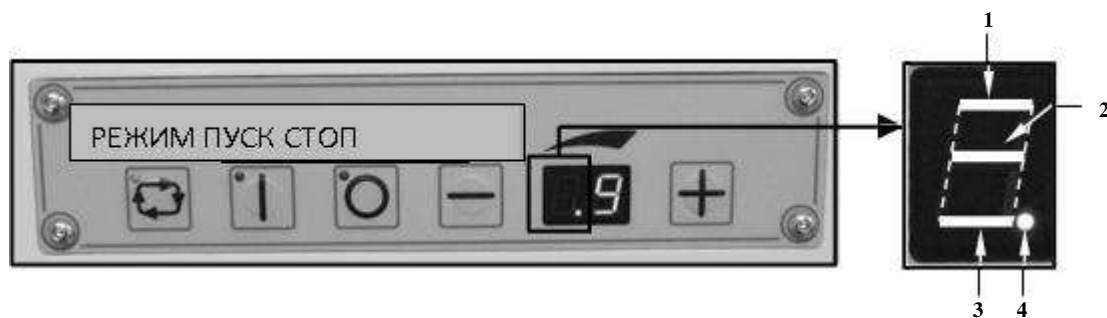
4.9 РЕКОМЕНДУЕМЫЕ ЗАПАСНЫЕ ДЕТАЛИ

Когда это считается необходимым или предусмотрено договором, список рекомендуемых запасных деталей поставляется вместе с руководством, и в этом случае они должны считаться его неотъемлемой частью. При заказе запасных деталей предоставьте краткое описание и указание того, где они расположены в машине, а также точный серийный номер машины. Аккуратно храните запасные детали в подходящем месте, принимая во внимание требования к их хранению (соблюдая указания Производителя), и укажите это место для обслуживающего персонала. Периодически проверяйте их контролепригодность.

4.10 ТЕХНИЧЕСКОЕ ОБСЛУЖИВАНИЕ ЭЛЕКТРООБОРУДОВАНИЯ ПРЕДУПРЕЖДЕНИЕ!

Прежде чем приступить к работе с какой-либо деталью машины, которая подключена к питанию, выньте вилку из розетки.

Принимая во внимание высокий риск и серьезность ущерба, который может произойти в случае аварии, **все ремонтные работы** (даже если они кажутся простыми, такие как замена предохранителя), непосредственно или косвенно затрагивающие электрооборудование машины, **должны осуществляться специализированным профессионально подобранным техническим персоналом, который обладает техническими и правовыми знаниями для проведения работ должным образом, который несет непосредственную ответственность за проведение этих операций и должен заранее ознакомиться с данным руководством в полном объеме.**

Электрическая схема приводится в качестве приложения к данному руководству, и является неотъемлемой его частью.

4.11 ЧИСТКА МАШИНЫ И УБОРКА РАБОЧЕГО МЕСТА

В соответствии с действующим законодательством и стандартами, рабочее место и машина должны поддерживаться в идеальных условиях гигиены. Они должны тщательно очищаться в конце каждого рабочего дня или рабочей смены, также должна выполняться тщательная очистка машины в тех случаях, когда ее работа приостанавливается на длительный период времени.

Опустошите сборный лоток для крошек (см. также пункт 3.4.5) и промойте его изнутри и снаружи чистой питьевой воды. Тщательно высушите, прежде чем положить его на место. **При очистке ячейки, в которую вставляется лоток, ограничьтесь чисткой только того пространства, которое занимает сам лоток.**

Для полной и тщательной очистки машины необходимо снять верхнюю предохранительную крышку (раздел 4.4), боковые крышки, верхнюю крышку для ножей и задний желоб, как это описано в разделе 4.3, шаги 2-3-4.

Используя пылесос с тонкой насадкой, по мере необходимости удалите остатки мусора из всех частей машины. Пластиковые кисти или инструменты можно использовать только для удаления сложных пятен только по мере необходимости и в течение кратких периодов. Сжатый воздух может быть использован для удаления остатков из труднодоступных мест. **В этом случае в качестве превентивной меры необходимо одевать защитную маску для органов дыхания и защитные очки для обеспечения полной защиты. Попросите кого-нибудь из присутствующих покинуть территорию и проветривайте помещение во время использования сжатого воздуха, как минимум, в течение 20 минут.**

Устраните все пятна при помощи чистой ткани, смоченной чистой водой, но следите, чтобы не стекали капли (для нормальной операции по очистке не используйте моющие средства или другие химические продукты, только чистую воду). **Не используйте металлические предметы, особенно если они имеют режущие и/или заостренные края, чтобы не повредить детали.**

Во время чистки либо другой работу с ножами, **всегда надевайте противопорезные перчатки** (режущие кромки ножей очень острые и даже малейший контакт может стать причиной травм и даже привести к кровопотере; если это произошло, не пользуйтесь машиной до тех пор, пока она не будет должным образом продезинфицирована экспертами или специализированным персоналом).

Периодически (в зависимости от того, в какой степени используется машина) следует **проводить дезинфекцию** заднего суппорта, ножей и передней части разгрузочного стола путем распыления на них стандартной жидкости для мытья посуды, которая подходит для стальных изделий и не является опасной для здоровья (в качестве превентивной меры **одевайте защитные противопорезные перчатки и другие приспособления для индивидуальной защиты, указанные в паспортах безопасности, сопровождающих изделие**). Оставьте раствор на период времени, рекомендованный производителем моющего раствора, затем уберите его со всех деталей, используя чистую ткань, смоченную в питьевой воде, при этом часто полощите ткань в воде. После завершения этой операции должно быть нарезано около десяти буханок хлеба (обратите внимание на то, что полученные ломтики не должны выставляться на продажу или употребляться в пищу, а утилизироваться в соответствии с положениями действующего законодательства касательно утилизации отходов). После завершения операции по очистке и/или дезинфекции, **следует тщательно вымыть и продезинфицировать руки**. При необходимости (например, если внутри машины находятся насекомые), машина должна быть **обеззаражена уполномоченной на то специализированной фирмой**.

4.12. ВЫВЕДЕНИЕ МАШИНЫ ИЗ ЭКСПЛУАТАЦИИ НА ДЛИТЕЛЬНЫЙ ПЕРИОД

В случае если машина выведена из эксплуатации или не используется в течение длительного периода, отсоедините ее от электропитания, тщательно почистите все элементы, и накройте ее чистым, водонепроницаемым чехлом для защиты от воздействия окружающей среды, пыли, насекомых, грызунов и т.д.

Необходимо принять соответствующие меры для того, чтобы машина не подвергалась воздействию толчков, преднамеренному ущербу, повреждениям, неправильному использованию и т.д.

Перед тем, как снова запускать машину в эксплуатацию, следует провести тщательное предварительное обследование, для того чтобы убедиться, что она цела, а затем выполнять все действия в такой же последовательности, как при первом ее использовании.

5 БЕЗОПАСНОСТЬ

5.1 ВВЕДЕНИЕ

В данном разделе представлены описание рисков и учет их особенностей:

- ознакомление с нормальными рабочими условиями машины и ее целевым назначением;
- машина предназначена для эксплуатации в рабочей среде, где производят хлеб и/или выпечку;
- операторы получили достаточные инструкции и ознакомились с особыми и общими рисками, которые присутствуют в рабочей среде, в соответствии с текущим законодательством и стандартами;
- доступ к рабочей среде запрещен любым посторонним лицам, детям, за исключением оператора.

ОЧЕНЬ ВАЖНАЯ ИНФОРМАЦИЯ!

Перед введением машины в эксплуатацию или ее использованием пользователь должен ознакомиться со всеми инструкциями и указаниями, представленными в данном руководстве. Следовательно, если машина введена в эксплуатацию или используется, Работодатель на производственной площадке косвенно заявляет, что он принимает всю гражданскую и криминальную ответственность за ущерб лицам, животным или предметам вследствие несоблюдения, даже частичного, настоящих инструкций и указаний.

5.2 ОПАСНОСТИ, ПРЕДОХРАНИТЕЛЬНЫЕ МЕХАНИЗМЫ И ОСТАТОЧНЫЕ РИСКИ

В соответствии с Директивой 2006/42/ЕС, ниже представлена в понятной краткой форме информация по опасностям, связанным с машиной, и сопутствующим рискам, а также меры, утвержденные для их устранения и сокращения. Если невозможно полностью устранить определенные типы рисков, представлена детальная информация по сопутствующим остаточным рискам, и любые дополнительные меры, которые должны внедряться пользователем, чтобы еще больше ограничить их воздействие.

5.2.1 ОБЩЕРАСПРОСТРАНЕННЫЕ ФАКТОРЫ ОПАСНОСТИ, СВЯЗАННЫЕ С МАШИНОЙ

В машине присутствуют опасности следующих типов:

Механические:

- **Порез:** при контакте с режущей кромкой ножей в движении:
 - со стороны загрузки хлеба для резки;
 - через сторону выхода хлеба;
 - через отверстие, которое, как правило, занято сборным лотком для крошек.
- **Зажатие, рассечение, захват, затягивание:** при контакте с механическими деталями в движении
- **Телесные повреждения, связанные с порезом:** в связи с контактом с режущей кромкой ножа, даже в остановленном состоянии, при очистке или замене.

Электрические:

- **Поражение электротоком** в связи с прямым или косвенным контактом с электрическими деталями или в связи с внешними факторами, которые влияют на электрическое оборудование.

Гигиенические/Биологические: изменения продуктов питания, например, в связи с размножением микробов и бактерий, присутствие посторонних веществ и т.д. Сопутствующие риски устранены или сокращены в максимальной степени, и/или их можно в дальнейшем сократить, предприняв соответствующие меры и улучшив предохранительные устройства, представленные в пунктах 5.2.2, 5.2.3, 5.2.4, 5.2.5, 5.2.6 и 5.4.

Чем полнее информация, предоставляемая операторами, и чем лучше инструкции и/или обучение они получают по правильному использованию машины и сопутствующим рискам, тем эффективнее будут внедряться меры.

5.2.2 ПРЕДОХРАНИТЕЛЬНЫЕ МЕХАНИЗМЫ И УЧЕТ ИХ ОСОБЕННОСТЕЙ

1. Блокируемая перед хранительная крышка с электроприводом вместе с зафиксированной керамической защитной пластиной над зоной резки, заплечками конструкции делают невозможным доступ к ножам, когда они в движении. По факту, когда микропереключатель проверил, что защитное ограждение полностью закрыто, отдается команда запуска ножей. Усилие, прилагаемое защитным ограждением при закрывании, является минимальным, и его можно остановить всего лишь с помощью пальца. Только когда защитное ограждение полностью закрыто, боковое давление становится действительно сильным в месте, где уже нельзя вставить пальцы между предохранительной крышкой и керамической защитной пластиной над ножами. Данное усилие настолько мощное, что человек самостоятельно не может переместить защитное ограждение назад. Помните, что если какой-либо предмет пересекается с лучом фотоэлемента, поз. 12, рисунок 6, когда верхняя предохранительная крышка закрывается, сразу срабатывает команда обратного движения и предохранительная крышка полностью открывается. Помимо этого, **абсолютно запрещено вставлять руки между крышкой (когда она закрывается) и неподвижными деталями машины: для этого совсем нет повода, и может привести к риску пореза в связи с возможным контактом с режущими кромками ножей, даже если они не двигаются.** На рисунке 17 представлен предохранительный микропереключатель, который регулирует предохранительную крышку.



Рисунок 17 – Предохранительный микропереключатель, прикрепленный к верхней подвижной предохранительной крышке

2. На рисунке 18 представлен нормально замкнутый предохранительный микропереключатель с принудительным размыканием контактов, который прикреплен к сборному лотку для крошек, поз. 1. Корпус, поз. 2, микропереключателя прикреплен к конструкции машины, при этом байонетное соединение, поз. 3, которое помогает размыкаться контактам, когда вынимается лоток или замыкаться, когда лоток вставляется, является неотъемлемой частью данного лотка. Когда лоток даже слегка не вставлен в свое положение, микропереключатель дает команду аварийной остановки машины и отменяет все команды запуска. Машина не запустится, пока лоток не станет на место так, чтобы байонетное соединение совпало с корпусом предохранительного микропереключателя. Знак, означающий запрет вставления рук в отверстие, как правило, крепится на переднюю часть лотка или выше его вместе со знаком опасности, который предупреждает о режущих элементах внутри. Несмотря на то, что они находятся в состоянии покоя, они могут стать причиной глубоких порезов при соприкосновении. **Запрещено вставлять руки в отверстие корпуса лотка, за исключением для проведения регулярной чистки, но при этом машину необходимо отсоединить от питания, и очистка должна проводиться исключительно в пространстве, которое занимает лоток.**

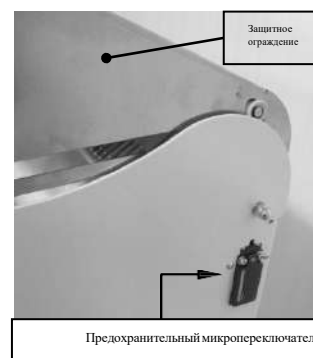

Рисунок 18 - Лоток со штычковым зажимом для предохранительного переключателя

3. Ножи имеют затупленную кромку со стороны зоны выхода хлеба. Для предотвращения возможности достижения режущей кромкой ножа в зоне выхода изделия максимальный шаг ножей должен составлять 18 мм. По специальному заказу для увеличения шага, компания «Rollmatic» оставляет за собой право оценки технической применимости, но при этом, обозначая, что ни в коем случае шаг не должен превышать 25 мм.
4. Машина оснащена кнопкой аварийной остановки (поз. 8, рисунок 3). Когда эта кнопка нажата, все детали машины останавливаются за короткий промежуток времени (приблизительно за одну минуту), прекращается подача электричества на все детали машины, и команда запуска отменяется. Машину невозможно перезапустить, пока не сброшена аварийная кнопка (после устранения причин, которые привели к ее использованию).
5. Машина оснащена неподвижными предохранительными крышками (загрузочные и разгрузочные лотки для изделия, керамическая пластина над зоной ножей и т.д.), закрепленными с помощью винтов на конструкции. Для их снятия требуется, как минимум, один инструмент. Эти защитные крышки вместе с другими вышеуказанными устройствами предотвращают (даже если не полностью, пункт 5.2.4) доступ к внутренней части опорной конструкции машины, когда механические детали находятся в движении.

ПРЕДУПРЕЖДЕНИЕ

Не снимайте предохранительные крышки и/или не отключайте предохранительные устройства, если нет прямой необходимости для выполнения определенных действий, а также, если надлежащие меры не предприняты для определения опасности и сокращения ее до минимума, в том числе и риски, являющиеся ее результатом. Эти операции должны проводиться в момент срочной необходимости исключительно квалифицированным, обученным и в прямой форме уполномоченным персоналом. Предохранительные устройства должны повторно включаться и предохранительные крышки должны возвращаться в свое исходное положение и закрепляться с помощью всех предоставленных инструментов, как только будут устранены причины их временного снятия/отключения.

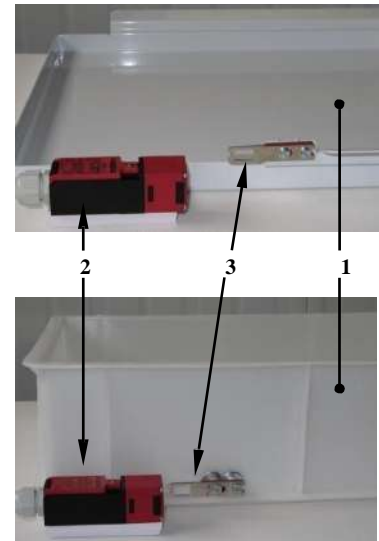
5.2.3 ПРОВЕРКА ЭФФЕКТИВНОСТИ ПРЕДОХРАНИТЕЛЬНЫХ МЕХАНИЗМОВ

Даже если только одна из следующих проверок имеет отрицательный результат, запрещено использовать машину. Необходимо отправить запрос на ремонт техническому специалисту данной сферы, хорошо ознакомленному с текущим законодательством по безопасности. Ссылаясь на предохранительные устройства, указанные в пункте 5.2.2., и с учетом всех особенностей, в начале каждого рабочего дня и/или смены необходимо выполнять следующие проверки:

1. Визуально проверьте, чтобы ножи не начинали двигаться до того, как полностью закроется верхняя подвижная предохранительная крышка. Используйте пластиковую или деревянную палочку (чтобы не попадали руки внутрь) для предотвращения закрытия верхней предохранительной крышки, чтобы убедиться в возможности остановки без затруднений и применения усилия. Пока закрывается крышка, пересеките луч фотоэлемента, рисунок 3, с помощью палочки, которую вы использовали ранее: предохранительная крышка должна остановиться, изменить направление и вернуться в полностью открытое состояние (**не роняйте палочку внутрь загрузочной части, так как она может повредить ножи**). Также проверьте, чтобы при начале открытия предохранительной крышки ножи не двигались (или остановились в течение не больше 1 секунды), и подающее устройство пребывало в своем исходном положении; если время остановки больше 1 секунды, технический специалист должен настроить натяжение приводных ремней (пункт 4.5), чтобы время остановки было меньше 1 секунды.
2. Запустите машину, вытащите медленно сборный лоток для крошек, пока детали машины еще в движении. Машина должна останавливаться в течение не более 1 секунды, когда лоток выдвинут на не более чем 10 мм из своего исходного положения. Если время остановки больше нормы, технический специалист должен настроить натяжение приводных ремней (пункт 4.5), чтобы время остановки было меньше 1 секунды. Вытащите лоток на несколько сантиметров и отдайте команду запуска: ни одна из деталей не должна начинать двигаться. Убедитесь, что знаки безопасности, описанные в пункте 5.4, и, в частности, знак для сборного лотка для крошек, не повреждены и легко читаемые. Если они стерлись, прикрепите идентичные знаки в то же положение (имеются в продаже, а также можно заказать в компании «Equip Group»).
3. Проверьте, чтобы присутствовали все неповрежденные и без деформаций ножи. В целях безопасности свободное пространство **вокруг каждого ножа никогда не должно превышать номинальный шаг больше чем на 0,5 мм, и в целом не превышает 25 мм.**
4. Запустите машину, нажмите кнопку аварийной остановки, пока детали в движении: все движения должны прекратиться примерно в течение 1 секунды. Если время остановки больше 1 секунды, технический специалист должен настроить натяжение приводных ремней (пункт 4.5), чтобы время остановки было меньше 1 секунды. Когда аварийная кнопка нажата, запускается действие. Детали машины не должны начинать двигаться. Перед запуском нужно сбросить кнопку аварийной остановки.
5. Визуально проверьте состояние неподвижных предохранительных крышек на предмет коррозии, вмятин и т.д., и чтобы они крепились с помощью предоставленных средств (винты).

524 ОСТАТОЧНЫЕ РИСКИ МЕХАНИЧЕСКОГО ХАРАКТЕРА

Остаточные риски, свойственные машине, являются следующими и/или относятся к следующим этапам работы:

Риск пореза связан с контактом с режущими кромками ножей при попытке вставить пальцы в зоны вокруг ножей, что может стать причиной пореза, так как они очень тонкие. Само собой разумеется, что нет причин вставлять пальцы между ножами, но такая вероятность существует. При этом очень острые кромки ножей могут порезать пальцы, в том числе очень глубоко, особенно когда пальцы пытаются вытянуть наружу. Мы также указываем на то, что такое поведение абсолютно запрещено, даже при выполнении чистки, которая выполняется только, когда машина остановлена и отключена от питания. Если нужно работать рядом с ножами, необходимо одеть порезозащитные перчатки.



Рисунок 19 – Остаточный риск пореза

Риск легкого раздробления: если пальцы вставлены между верхней закрывающейся крышкой и неподвижной керамической пластиной для защиты ножей в верхней части машины (рисунок 24). Согласно пункту 5.2.2, шаг 1, усилие, прилагаемое на предохранительную крышку при закрытии минимальное, и ее можно легко остановить с помощью одного пальца. Только когда предохранительная крышка полностью закрыта, прилагаемое усилие становится очень большим, и в этом месте запрещено вставлять пальцы между предохранительной крышкой и керамической пластиной над ножами.

Помимо этого, абсолютно запрещено вставлять руки между крышкой, когда она закрывается, и неподвижными деталями машины по какой-либо причине.

НЕ ВСТАВЛЯЙТЕ РУКИ



Рисунок 20 – Остаточный риск раздробления

Риск случайного захвата пальцев: заклинивание в отверстиях на столе выгрузки порезанного хлеба (рисунок 26), в отверстиях, описанном в предыдущем пункте, и в зазоре между предохранительной крышкой и несущей конструкцией с задней стороны машины. Неправильное или импульсивное движение руки может стать причиной болезненного затягивания/скручивания с последующим переломом пальцев.

Не вставляйте пальцы в отверстие!

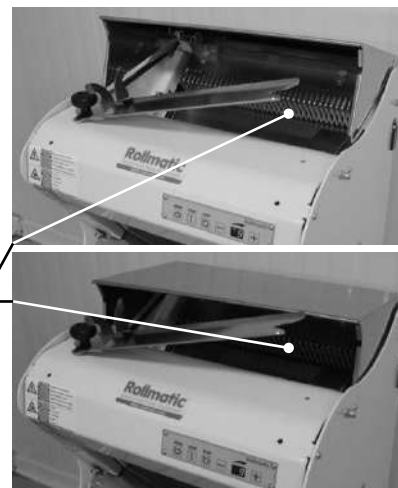

Рисунок 21 – Остаточный риск захвата пальцев

В дальнейшем все остаточные риски, хотя они и маловероятные, можно сократить с помощью следующих мер:

- Работодатель предоставляет адекватную информацию, инструкции и обучение правильной, безопасной эксплуатации машины для назначенных операторов на основании особого порядка работ, который необходимо полностью соблюдать.
- Оператор полностью соблюдает указания Работодателя и инструкции настоящего руководства, поддерживая высокий уровень концентрации во время работы и избегая ошибочных движений и/или действий.

5.25 ОСТАТОЧНЫЙ РИСК ГИГИЕНИЧЕСКОГО И/ИЛИ БИОЛОГИЧЕСКОГО ХАРАКТЕРА

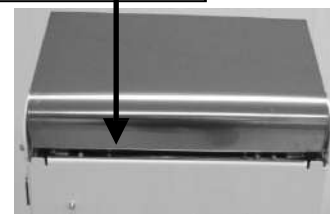
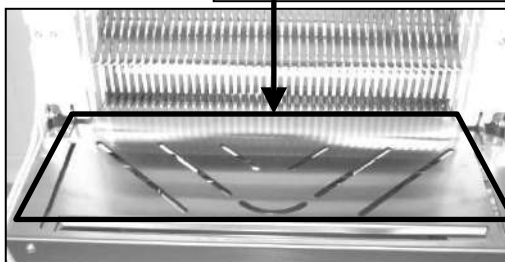
Важно проводить тщательную очистку машины, как минимум, каждый день, соблюдая инструкции пункта 4.11. Это предотвращает или, как минимум, препятствует образованию и размножению грибов, бактерий и т.д. в настолько тяжелой степени в случаях, когда остатки от готовых, относительно влажных изделий или продуктов питания быстро высыхают при температурах окружающей среды. **Периодически** (в зависимости от того, как используется машина и частоты ее чистки) **дезинфицируйте** и при необходимости **заказывайте дезинфекцию** машины у специальной компании.

При получении ранения в результате контакта с ножами или по любой другой причине продезинфицируйте рану и наложите повязку при кровотечении. **В таком случае сразу отсоедините машину от питания и ограничьте к ней доступ, далее проведите ее дезинфекцию,** назначив специалистов для выполнения данной процедуры.

5.26 ОСТАТОЧНЫЙ РИСК ЭЛЕКТРИЧЕСКОГО ХАРАКТЕРА

Риск связан с возможным случайным контактом с деталями под напряжением, например, при техническом обслуживании.

ПРЕДУПРЕЖДЕНИЕ! Перед демонтажем/открытием любой предохранительной крышки или детали, при котором открывается доступ к токоведущим (или иным образом опасным) деталям, и/или перед началом любой операции на деталях под напряжением, технический специалист, назначенный для данной работы, должен вытянуть вилку с электрической розетки и положить на видное место. Это необходимо для того, чтобы технический специалист в момент работы с машиной мог убедиться, что она отключена от питания. Момент, когда технический специалист должен работать с токоведущими деталями, невозможно предусмотреть заранее.

Технический специалист должен проявлять достаточной профессиональности при проведении таких операций, чтобы гарантировать защиту от сопутствующих рисков. Следует отметить, что любое вмешательство электрического характера должно выполняться исключительно квалифицированным персоналом, который может надлежащим образом выполнять работу, и ознакомлен с текущим законодательством в данном отношении.

5.3 ИНФОРМАЦИЯ ПО УРОВНЯМ ШУМА МАШИНЫ

На основании проведенных фонометрических анализов машин, которые очень схожи по своему исполнению и функциям, а также по выполнению работы, используя встроенный измеритель уровня звука (класс 1) и микрофон в передней части машины, в рабочем положении оператора (приблизительно на расстоянии 200 мм от машины и 1,6 м от пола), новые заводские машины, указанные в данном руководстве, при работе в вакууме и в нормальных условиях, и при постоянно равномерно увеличиваемом уровне давления звука, $L_{A_{eq}}$, получили показатель в 70 дБ(А) с максимальной погрешностью +2,0 дБ(А).

5.4 ЗНАКИ БЕЗОПАСНОСТИ

При первоначальной поставке на машине прикреплены знаки безопасности, представленные на рисунке 22.



Рисунок 22 – Знаки безопасности

-
- | | |
|----------|--|
| A | Снятие защитных ограждений запрещено |
| B | Запрещено чистить/смазывать детали и элементы машин, когда они пребывают в движении |
| C | Запрещено вставлять руки в отверстие сборного лотка для крошек
(для очистки лотка см. пункты 4.11 и 5.2.2, шаг 2) |
| D | Опасность получения пореза от режущих элементов |
| E | Опасность поражения электрическим током |
| F | Опасность получения травм от движущихся деталей |
| G | Опасность поражения рук |

Убедитесь в хорошем состоянии и сохранности изображений и цвета знаков. При малейших признаках стирания временно замените их, порекомендуйте ответственным лицам и/или менеджеру предпринять соответствующие меры.

6 УТИЛИЗАЦИЯ

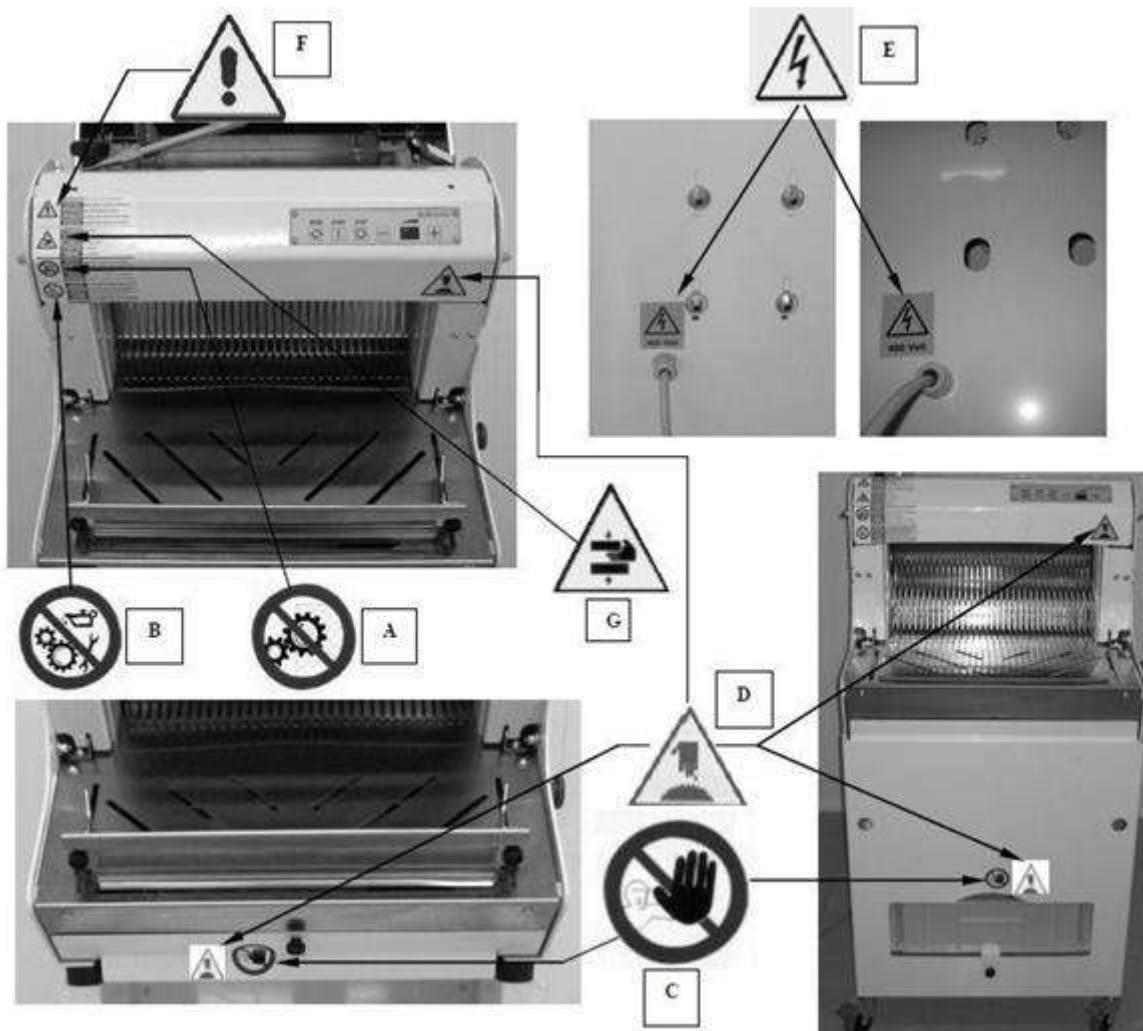
При необходимости утилизации машины разделите все ее компоненты по типу материалов, и выполняйте их утилизацию в соответствии с текущим законодательством и стандартами. Извлеките использованное смазочное средство, которое необходимо утилизировать отдельно. Обратитесь в специальные компании, которые предоставляют специальные услуги по утилизации отходов.

Сталь с металлическим покрытием: корпус машины, верхняя предохранительная крышка для ножей (перегородка), колесная опорная конструкция, сборный лоток для крошек (модель CP)

Нержавеющая сталь: полки для изделий, ножи, толкатели хлеба, гребни, неподвижная верхняя предохранительная защита (с крышкой), планка для расфасовки

Алюминиевые сплавы: опорный держатель ножа

Пластик, резина: колеса на основании, кнопки, сборный лоток для крошек

Смешанные материалы: электрические компоненты, электродвигатели (медные обмотки). Символ на оборудовании указывает, что его нельзя утилизировать как обычные городские отходы, а необходимо отдельно утилизировать в специальном месте сбора отходов в соответствии с Директивой ЕС об отходах электрического и электронного оборудования, где установлено оборудование для переработки электрического и/или электронного оборудования в соответствии с нормами.

При замене оборудования новым компания «Equip Group» гарантирует, что она примет бесплатно использованное оборудование, если оно является такого же типа и имеет такие же функции, как и поставляемое новое оборудование (Законодательный акт от 25/07/2005 № 151, статья 1, пункт 1, подпункт b).

Неправильная утилизация или использование оборудования или его деталей может вызвать негативные последствия, вредное воздействие на окружающую среду и здоровье человека. В то же время, переработка материалов, с которых состоит машина, вносит свой вклад в сохранение природных ресурсов. Детальную информацию по переработке можно получить в соответственном городском муниципальном совете, центре переработки отходов или у Производителя или дистрибьютора продукции.



ГАРАНТИЯ

Гарантия

- Продающая сторона гарантирует новое оборудование в отличном внешнем и рабочем состоянии на момент отправки.
- Продающая сторона предоставляет гарантийный срок на поставленное оборудование в обычных эксплуатационных условиях и согласно техническим требованиям продукта продолжительностью 12 месяцев.
- В течение гарантийного периода продающая сторона обязуется на свой выбор выполнять ремонт или замену признанных дефектами частей, но не возврат оборудования.
- Покупатель должна немедленно заявить о неправильной поставке или о дефектах товара и отправить претензии по факсу, электронной почте или заказным письмом вместе с соответствующей документацией, что подтверждает причину претензии. По истечении 7 дней с даты получения товара продающая сторона считает поставку одобренной покупателем стороной.
- Задержка или отсутствие оплаты, в том числе и частичной, прекращает любое право на гарантию до момента выплаты всей суммы. При этом остается неизменным изначальный срок прекращения действий гарантии.

Исключения и ограничения гарантии

- Под действие гарантии не попадают части, подверженные обычному износу, повреждения лакокрасочного покрытия, повреждения во время транспортировки, ущерб от неверной сборки и установки, ущерб из-за вмешательства покупателя или третьих лиц, ущерб, причиненный вследствие применения, не соответствующего руководству, а также товар, не имеющий торгового знака продающей стороны.
- За исключением подтвержденных скрытых дефектов, из гарантии исключаются электрические и электронные части.
- Действие гарантии прекращается в случае ненадлежащего применения оборудования, например, длительное и постоянное применение под нагрузкой (под нормальной эксплуатацией понимается эксплуатация в течение одной рабочей смены).
- Изменения в оборудовании ведут за собой автоматическое прекращение действия гарантии.
- Необходимым условием замены дефектных частей является их возврат продающей стороне. Расходы на транспортировку по возврату частей, признанных дефектными, а также по отправке гарантийных запчастей несет покупатель.
- Расходы покупателя по замене дефектных частей не подлежат возмещению, а также не подлежат возмещению косвенный ущерб от поломок или неисправностей оборудования.

Taglierina - Slicer	ELENCO PARTI DI RICAMBIO	ALLEGATO 1	
CP42S	SPARE PARTS LIST	02/12/2014	Rev. D

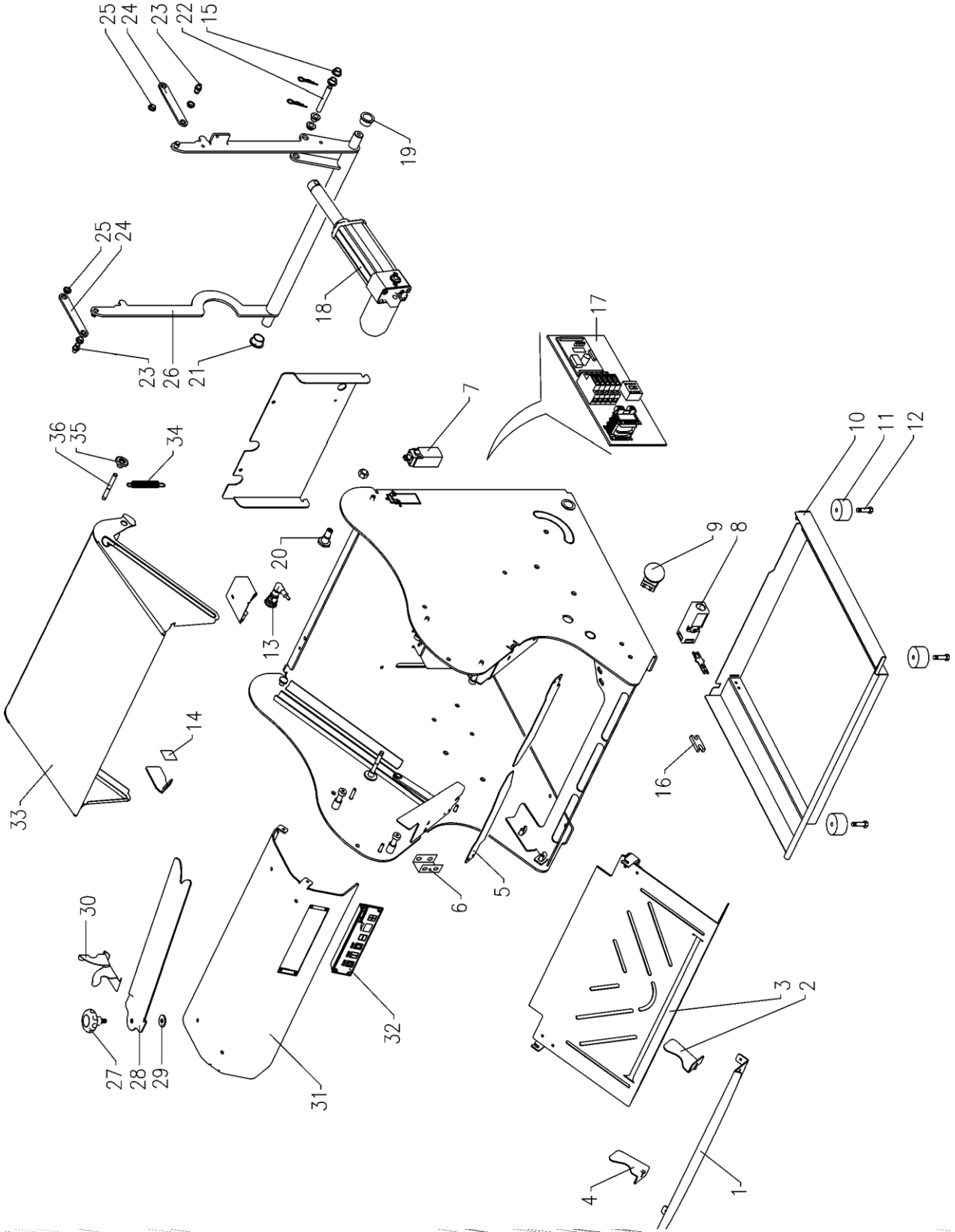

Taglierina - Slicer	ELENCO PARTI DI RICAMBIO SPARE PARTS LIST	ALLEGATO 1	
CP42S		02/12/2014	Rev. D

Taglierina - Slicer	ELENCO PARTI DI RICAMBIO	ALLEGATO 1	
CP42S	SPARE PARTS LIST	02/12/2014	Rev. D

POS.	Mod.42	DESCRIZIONE	DESCRIPTION
1	D00670	Fermapane inox	S/steel bread stopper
2	D00688	Aletta di contenimento destra	Right retaining flap
3	D00648	Scivolo anteriore	Front slide
4	D00689	Aletta di contenimento sinistra	Left retaining flap
5	D02825	Fermapane in policarbonato	Polycarbonate bread holder
6	D03305	Supporto per fermapane in policarbonato	Polycarbonate bread stopper support
7	S00433	Micro	Microswitch
8	S00441	Micro di sicurezza e azionatore	Safety micro
9	S00055	Pulsante di emergenza	Emergency button
10	D02822	Cassetto raccogli briciole	Crumb tray
11	C00050	Piedino gomma	Rubber pad
12	D02888	Vite per piedino in gomma	Rubber pad screw
13	S00023	Fotocellula	Photocell
14	S00399	Riflettore adesivo	Reflector
15	C00041	Bussola MP 08-10-11	Bush
16	D02892	Distanziale forcella micro	Spacer
17	S00409	Scheda elettronica CP con coperchio	Electric board CP with cover
17	S00408	Scheda elettronica CP senza coperchio	Electric board CP without cover
18	S00007	Attuatore	Actuator
19	C00043	Boccola	Bush
20	D01259	Perno coperchio superiore	Coper pin
21	C00043	Boccola	Bush
22	D02990	Perno	Pin
23	D00636	Perno carro spingipane	Bread-pusher frame pin
24	D00637	Leva braccio spingipane	Bread-pusher frame pin
25	C00039	Bussola	Bush
26	D00624	Braccio spingipane	Bread-pusher lever
27	C00060	Pomello piano confezionamento	Packing plate knob
28	D03083	Piano di confezionamento	Packing support
29	C00428	Rondella	Washer
30	D00663	Fermo piano confezionamento	Packing plate stopper
31	D00917	Coperchio telai superiore	Knives frame cover
32	S00410	Tastiera comandi CP	Key-board
33	D01261	Coperchio superiore	Top cover
34	C00306	Molla chiusura coperchio	Cover spring
35	D01258	Bussola coperchio superiore	Cover bush
36	D01257	Perno coperchio superiore	Cover pin

Taglierina - Slicer	ELENCO PARTI DI RICAMBIO	ALLEGATO 1	
CP42S	SPARE PARTS LIST	02/12/2014	Rev. D

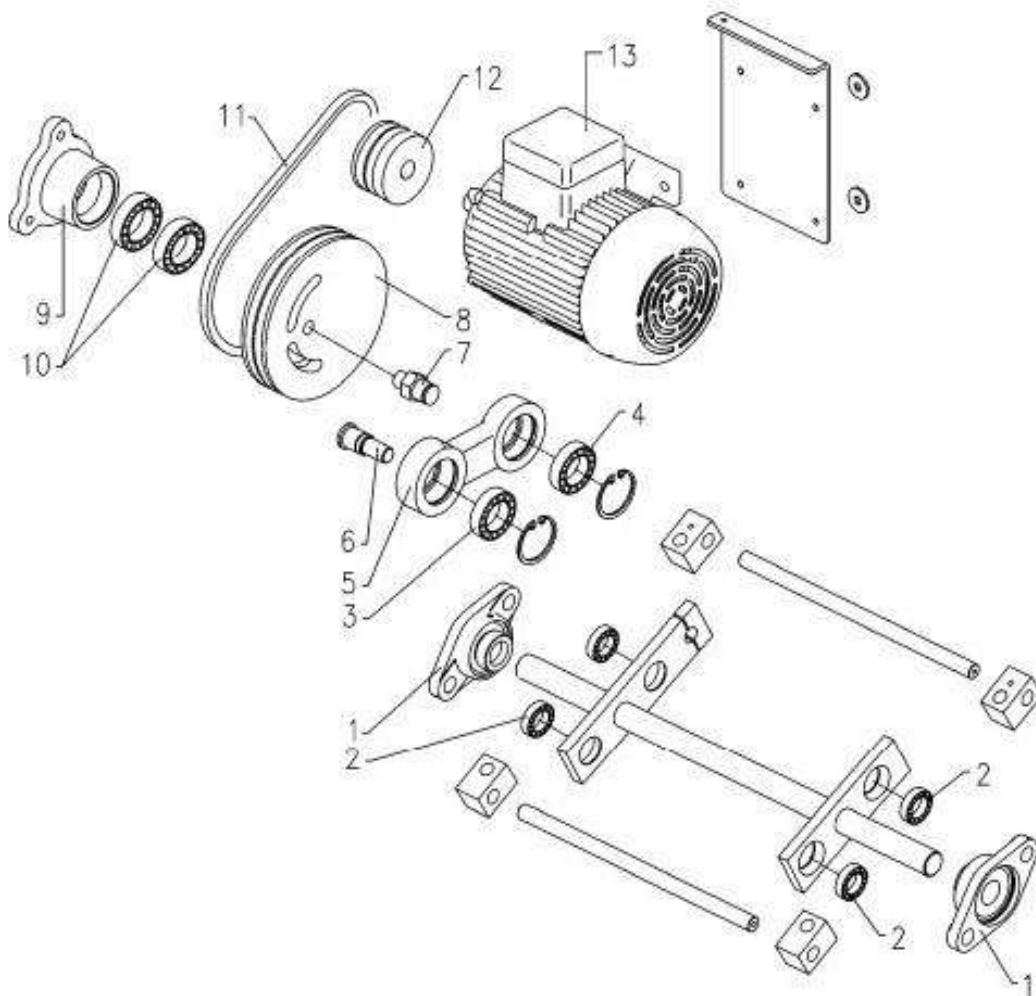

POS.	Mod.42	DESCRIZIONE	DESCRIPTION
1	C00463	Supporto con cuscinetto	Support with bearing
2	C00174	Cuscinetto uni 6202 2rs	Bearing
3	C00164	Cuscinetto uni 2204 2rs	Bearing
4	C00175	Cuscinetto uni 6204 2rs	Bearing
5	D00642	Biella puleggia condotta	Driven pulley connecting road
6	D00644	Perno biella	Connecting rod pin
7	D00643	Perno puleggia condotta	Driven pulley pin
8	D00641	Puleggia condotta	Driven pulley
9	D00639	Supporto puleggia condotta	Driven pulley support
10	C00176	Cuscinetto uni 6205 2rs	Bearing
11	C00629	Cinghia trapezoidale	Belt
12	D00640	Puleggia motrice (50 hz)	Driving pulley
12	D00699	Puleggia motrice (60 hz)	Driving pulley
13	C00338	Motore elettrico 0,75KW	Motor

Taglierina - Slicer	ELENCO PARTI DI RICAMBIO	ALLEGATO 1	
CP42S	SPARE PARTS LIST	02/12/2014	Rev. D

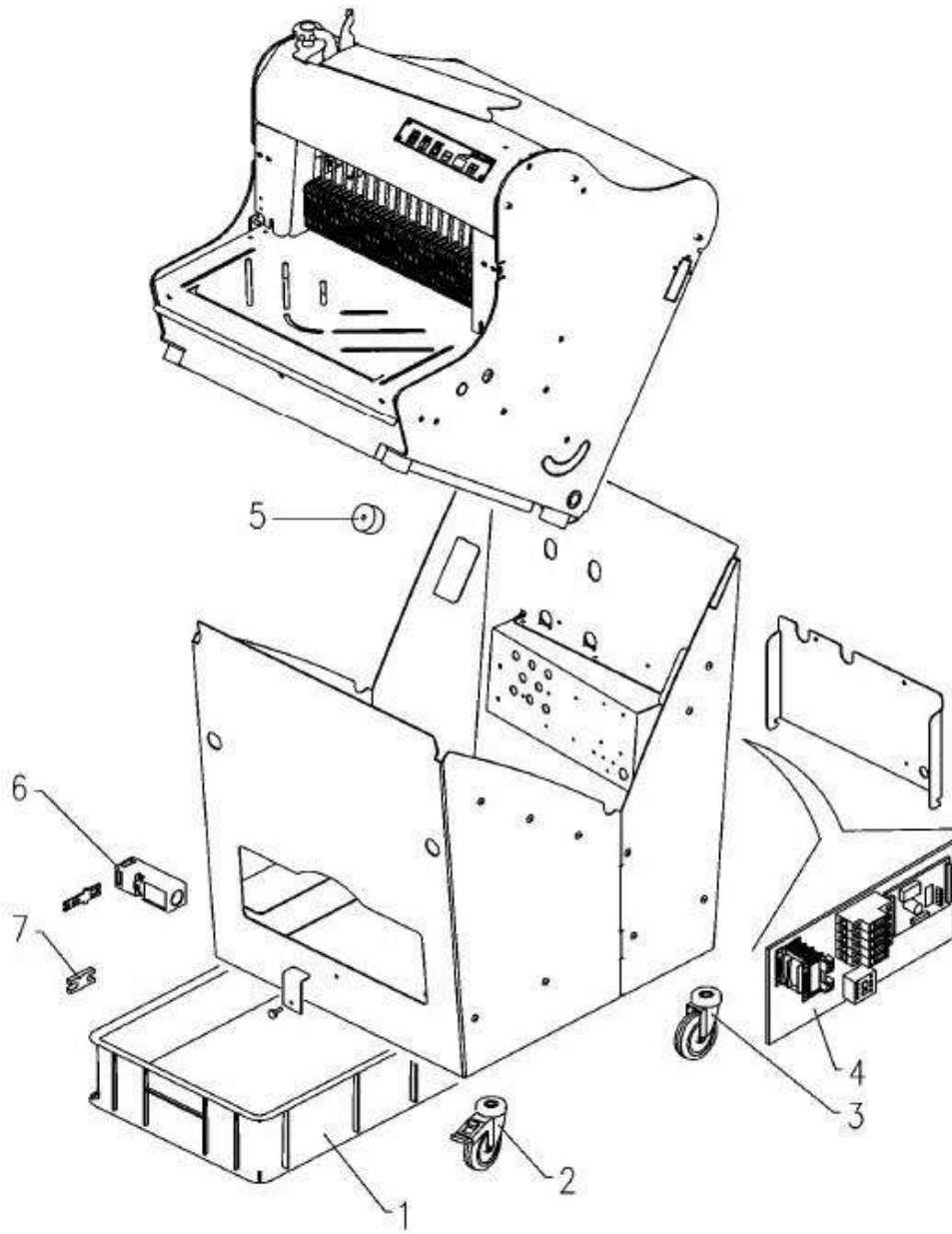

POS.	Mod.42	DESCRIZIONE	DESCRIPTION
1	C00186	Cassetta raccogli briciole	Crumb drawer
2	C00440	Ruota con freno	Wheel with brake
3	C00441	Ruota girevole	Swivel wheel
4	S00409	Scheda CP con coperchio	Electronic board (CP with cover)
4	S00408	Scheda elettronica CP senza coperchio	Electronic board (CP without cover)
5	C00050	Piedino gomma	Rubber pad
6	S00441	Micro di sicurezza e azionatore	Safety micro
7	D02505	Distanziale forcella micro	Spacer

Taglierina - Slicer	ELENCO PARTI DI RICAMBIO	ALLEGATO 1	
CP42S	SPARE PARTS LIST	02/12/2014	Rev. D

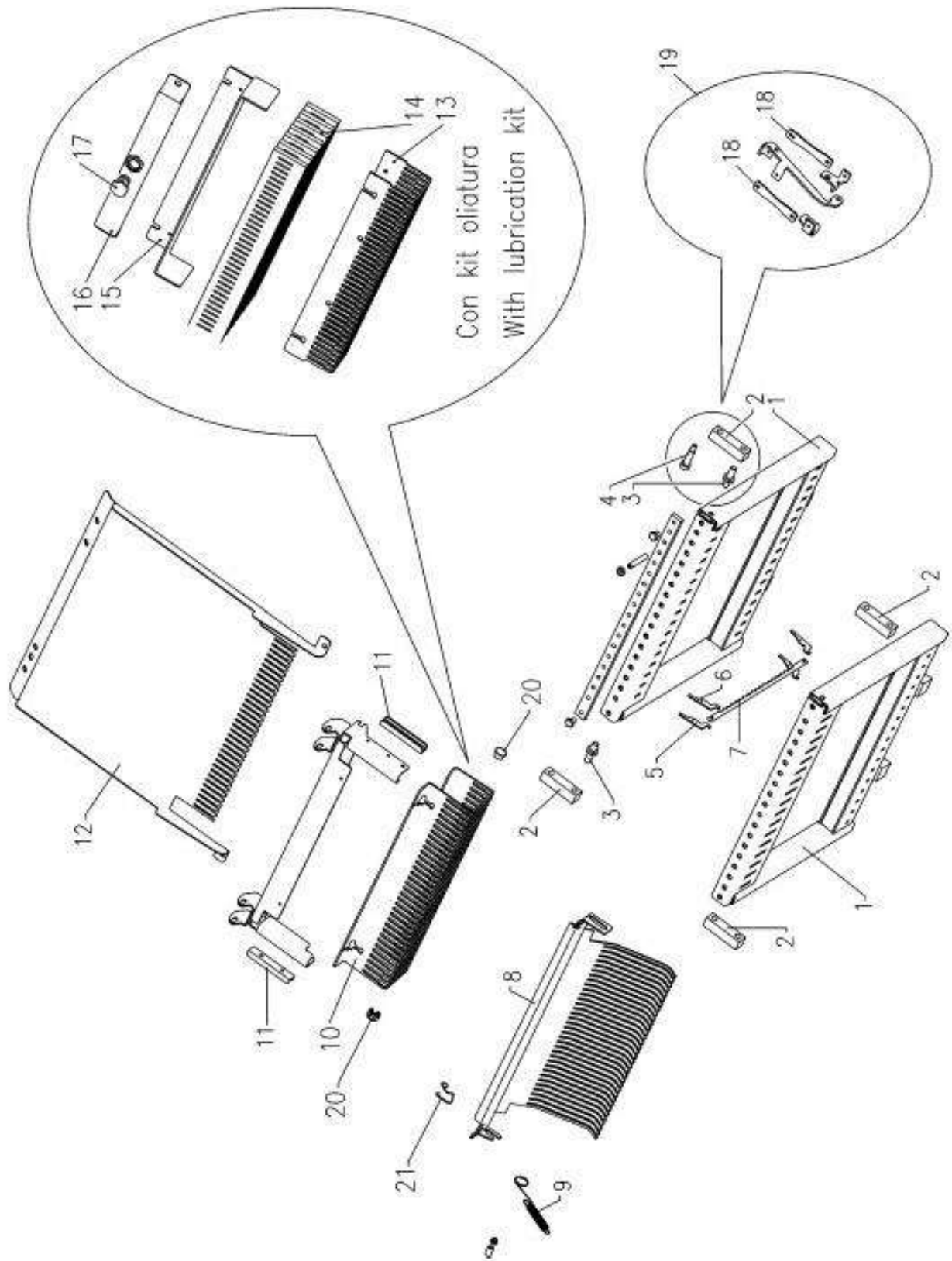

Taglierina - Slicer	ELENCO PARTI DI RICAMBIO SPARE PARTS LIST	ALLEGATO 1	
CP42S		02/12/2014	Rev. D

POS.	Mod.42	DESCRIZIONE	DESCRIPTION
1		Telaio portalamo (varie misure)	
5	D00617	Leva tiralama sx	Left blade tightner
6	D00616	Leva tiralama dx	Right blade tightner
7	P00488	Lama int.270mm con perni	Blade with pins
8		Premipane (varie misure)	
9	D02800	Molla pressoio con occhiello	Presser spring
10		Spingipane (varie misure)	
11	D00632	Guida per spingipane	Bread-pusher frame slide
12		Scivolo posteriore (varie misure)	
13		Spingipane con oliatura (vari passi)	
14	D02797	Feltro oliatura	Oiling felt
15	D01612	Lamiera premi feltro	Felt holder
16	D01613	Serbatoio olio	Oil tank
17	C00599	Tappo olio	Oil cap
20	D03117	Pattino spingipane	Plastic pad
21	D03559	Molla di fermo premipane	Presser holder

POS.	Mod.42	DESCRIZIONE	DESCRIPTION
2	D01431	Biella Derlin per telaio	Frame connecting rod
3	D00614	Perno biella telaio	Connecting rod pin
4	C00046	Vite rettificata M8 10x40	Screw
19	G00553	Kit giunti elastici con supporti	Frame elastic joints with supports

POS.	CODE 420	DESCRIZIONE	DESCRIPTION
18	D03046	Giunto elastico telai	Frame elastic joints

Taglierina - Slicer	SCHEMA ELETTRICO ELECTRIC DIAGRAM	ALLEGATO 2	
CP42S		13/07/2010	Rev. A

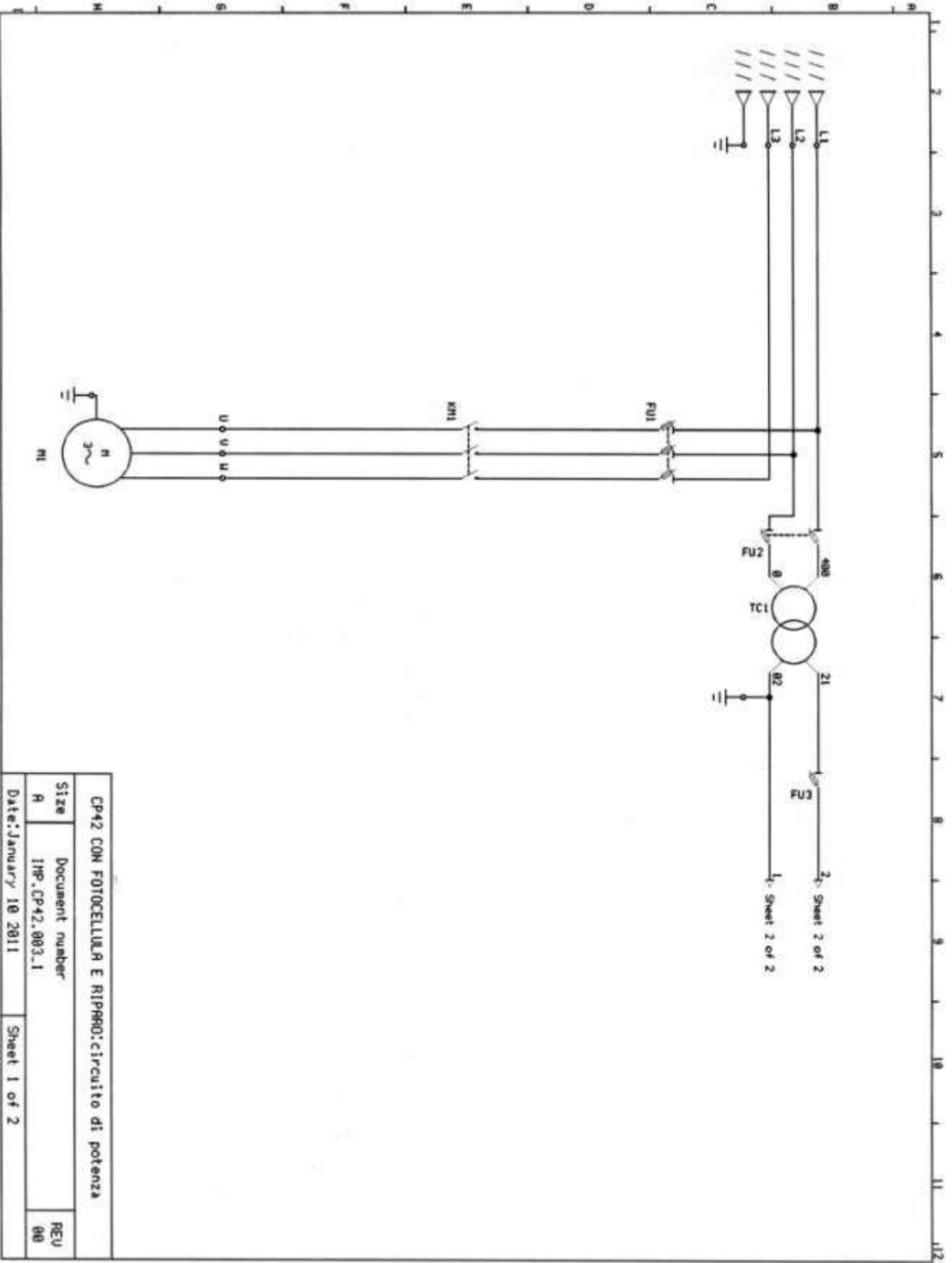

CP42 CON FOTOCELLULA E RIPROD: circuito di potenza		
Size	Document number	REU
R	1HP.CP42.003.1	00
Date: January 10 2011	Sheet 1 of 2	

Taglierina - Slicer	SCHEMA ELETTRICO ELECTRIC DIAGRAM	ALLEGATO 2	
CP42S		13/07/2010	Rev. A

Data emissione: 13/07/2010 Date of issue: 13/07/2010		
REF	DESCRIZIONE - DESCRIPTION	TIPO - PART NUMBER
FU1	Portafusibile - FUSEHOLDER	TALWEBER 2303038
FU2	Portafusibile - FUSEHOLDER	TALWEBER 2303038
FU3	Portafusibile - FUSEHOLDER	TALWEBER 2303038
KM1	Contattore - CONTACTOR	ABB B6-30-10
TC1	Trasformatore - TRANSFORMER	TECNOCABLAGGI 041041
EB1	Scheda elettronica - ELECTRONIC BOARD	SA0902.0
SQ1	Microinterruttore - MICROSWITCH	TELEMECANIQUE XCS PA591
SQ2	Microinterruttore - MICROSWITCH	COMEPI AP3T13Z11
SQ3	Microinterruttore - MICROSWITCH	Forniti con M2 - supplied with M2
SQ4	Microinterruttore - MICROSWITCH	Forniti con M2 - supplied with M2
SQ5	Microinterruttore - MICROSWITCH	Forniti con M2 - supplied with M2
SB1	Pulsante - PUSHBUTTON	ELFIN 020PTAARK
PH1	Sensore fotoelettrico - PHOTOELECTRIC SENSOR	SICK MHL15-P3236

Apach

BAKERY *Line*

Equip Group
125080 г. Москва
Волоколамское шоссе, д. 2
+7 495 234 00 33

<http://equipgroup.ru/>
<http://bakeryline.apach.it/>