



KOGAST GROSUPLJE d.d.

Adamičeva c. 36, SI-1290 Grosuplje, Slovenija

Tel.: +386 (0)1/78 66 300 N.C., fax: +386 (0)1/78 66 310

E-mail: info@kogast.si, <http://www.kogast.si>

ИНСТРУКЦИЯ ПО ЭКСПЛУАТАЦИИ, МОНТАЖУ И ТЕХОБСЛУЖИВАНИЮ

Газовая плита

ТИП	ШИФР
<i>PS –T27/P</i>	<i>55836</i>
<i>PS –T47/P</i>	<i>55750</i>
<i>PS –T67/P</i>	<i>55838</i>
<i>PS –T29/P</i>	<i>55891</i>
<i>PS –T49/P</i>	<i>55892</i>
<i>PS –T69/P</i>	<i>55893</i>
<i>PS –T49/PM</i>	<i>52139</i>
<i>PS –T69/PM</i>	<i>52141</i>

Содержание

1.	НАЗНАЧЕНИЕ ПРИБОРА	3
2.	ТЕХНИЧЕСКИЕ ДАННЫЕ	3
3.	ТЕХНИЧЕСКОЕ ОПИСАНИЕ	5
4.	ПОСТАНОВЛЕНИЯ, ТЕХНИЧЕСКИЕ НОРМАТИВЫ И ДИРЕКТИВЫ	5
5.	МОНТАЖ	5
5.1	Особенные требования при проектировании газового прибора	5
5.2	Установка прибора	6
5.3	Подключение прибора	6
5.3.1	Газовое подключение	7
5.3.2	Присоединение для выравнивания потенциала	7
5.4	Осуществление контроля работы газового прибора	8
5.4.1	Контроль давления газа у входа в газовый прибор	8
5.4.2	Контроль регуляции первичного воздуха	9
5.4.3	Контроль работы зажигательного пламени	9
5.4.4	Контроль настройки минимального факела	9
5.4.5	Порядок контроля работы газового прибора	9
5.5	Конечная проверка прибора и выпуск в эксплуатацию	9
5.6	Подготовка прибора на другой вид газа	10
5.6.1	Настройка горелки	10
5.6.1.1	Обмен форсунок на главных горелках	10
5.6.1.2	Настройка регулятора первичного воздуха	11
5.6.1.3	Настройка зажигательного пламени	11
5.6.1.4	Настройка минимального пламени («by pass»)	11
6.	ЭКСПЛУАТАЦИЯ ПРИБОРА	11
6.1	Подготовка прибора перед первой эксплуатацией	11
6.2	Ежедневная эксплуатация	11
7.	ОЧИСТКА И ТЕХОБСЛУЖИВАНИЕ	12
7.1	Очистка	12
7.2	Техобслуживание	13
7.3	Процесс подготовки прибора перед дальнейшим прекращением эксплуатации	13
8.	ДЕЙСТВИЯ В СЛУЧАЕ ОБНАРУЖЕНИЯ ДЕФЕКТА	13
9.	ЗАПАСНЫЕ ЧАСТИ	14
10.	ДРУГОЕ	14

1. НАЗНАЧЕНИЕ ПРИБОРА

Газовая плита применяется для приготовления пищи. Верхняя часть газовой плиты оборудована открытыми камфорками, на которые устанавливается посуда с пищей. Пищу можно варить в кастрюлях (наприм., супы, картофель, макароны, рис) либо жарить, тушить или обжаривать на сковородках (наприм., котлеты, птица, картофель).

Предупреждения!

- Данная инструкция по монтажу, эксплуатации и обслуживанию содержит все необходимые предупреждения для правильного и безопасного применения прибора.
- Перед первой эксплуатацией необходимо внимательно прочесть инструкцию по монтажу, эксплуатации и обслуживанию.
- Инструкцию обязательно сохраните для возможных пояснений, в которых вы можете нуждаться в будущем.
- Прибор должен применяться только квалифицированным и профессионально обученным лицом.
- Работа газового прибора должна всегда находиться под контролем.
- Прибор предназначен только для применения в больших кухнях и не должен применяться для других намерений.
- Во время работы газового прибора внешние поверхности могут очень нагреться, поэтому осторожность при применении прибора необходима (опасность ожогов)!
- Прибор нельзя применять для обогрева помещений.
- Под прибором или в приборе нельзя сохранять предметы, чувствительные к температуре (напр. моющие средства, распылители).
- Изготовитель прибора не берет на себя никакой ответственности или гарантийных обязательств в случае появления повреждений из-за несоблюдения данной инструкции, технических нормативов, нормативов о безопасности или в случае несоответствия подключения, указанного в инструкции.
- При неправильном применении прибора ответственность носит пользователь.
- Неправильная эксплуатация прибора может вызвать дефекты в работе прибора, поэтому лица, использующие прибор, должны быть обучены.
- Если прибор из-за реконструкции технически изменится, то мы не можем гарантировать безопасность прибора, и гарантийные условия не будут действительны.
- Предупреждения, указанные в данной инструкции, не возмещают никаких нормативов и не влияют на действительность законодательства.
- Закрытие отверстий для притока сгорающего воздуха не допускается.

2. ТЕХНИЧЕСКИЕ ДАННЫЕ

Прибор:	PS-T27/P	PS-T47/P	PS-T67/P
Размеры:			
ширина	400 мм	800 мм	1200 мм
глубина	700 мм	700 мм	700 мм
высота	900 мм	900 мм	900 мм
Мощность горелки плиты:	1x3,5 кВт + 1x5,5 кВт	2x3,5 кВт + 1x5,5 кВт + 1x7,0 кВт	3x3,5 кВт + 2x5,5 кВт + 1x7,0 кВт
Потребляемая мощность:	9,0 кВт	19,5 кВт	28,5 кВт
Регулирование мощности:	Ручное регулирование; включение и выключение		
Штуцер вых. для газа:	ISO 7-1; R ¾		
Расход:			
Природный газ G20 ; 20 мбар (H _i =9,45 кВт·ч /м ³)	0,95 м ³ /ч	2,06 м ³ /ч	3,01 м ³ /ч
Сжиженный нефтяной газ G30/G31; 30 мбар (H _i G30=12,68 кВт·ч /кг; H _i G31= 12,87 кВт·ч /кг)	0,71 кг/ч	1,54 кг/ч	2,26 кг/ч
Категория:	II2H3B/P		
Вид прибора:	A1		
Масса:	36 кг	59 кг	кг

Таблица 1a: Технические данные для приборов: PS-T27/P, PS-T47/P и PS-T67/P

Прибор:	PS-T29/P	PS-T49/P	PS-T69/P
Размеры:			
ширина	400 мм	800 мм	1200 мм
глубина	900 мм	900 мм	900 мм
высота	900 мм	900 мм	900 мм
Мощность горелки плиты:	1x3,5 кВт + 1x7,0 кВт	1x3,5 кВт + 2x5,5 кВт + 1x7,0 кВт	2x3,5 кВт + 2x5,5 кВт + 2x7,0 кВт
Потребляемая мощность:	10,5 кВт	21,5 кВт	32,0 кВт
Регулирование мощности:	Ручное регулирование; включение и выключение		
Штуцер вых. для газа:	ISO 7-1; R ¾		
Расход:			
Природный газ G20 ; 20 мбар (H _i =9,45 кВт·ч /м ³)	1,11 м ³ /ч	2,27 м ³ /ч	3,29 м ³ /ч
Сжиженный нефтяной газ G30/G31; 30 мбар (H _{i G30} =12,68 кВт·ч /кг; H _{i G31} = 12,87 кВт·ч /кг)	0,82 кг/ч	1,68 кг/ч	2,54 кг/ч
Категория:	IIH3B/P		
Вид прибора:	A ₁		
Масса:	42 кг	71 кг	кг

Таблица 1б: Технические данные для приборов: PS-T29/P, PS-T49/P и PS-T69/P

Прибор:	PS-T49/PM	PS-T69/PM
Размеры:		
ширина	800 мм	1200 мм
глубина	900 мм	900 мм
высота	900 мм	900 мм
Мощность горелки плиты:	4 x 7,0 кВт	6 x 7,0 кВт
Потребляемая мощность:	28,0 кВт	42,0 кВт
Регулирование мощности:	Ручное регулирование; включение и выключение	
Штуцер вых. для газа:	ISO 7-1; R ¾	
Расход:		
Природный газ G20 ; 20 мбар (H _i =9,45 кВт·ч /м ³)	2,88 м ³ /ч 2,22 кг/ч	4,32 м ³ /ч 3,33 кг/ч
Сжиженный нефтяной газ G30/G31; 30 мбар (H _{i G30} =12,68 кВт·ч /кг; H _{i G31} = 12,87 кВт·ч /кг)		
Категория:	IIH3B/P	
Вид прибора:	A ₁	
Масса:	кг	кг

Таблица 1б: Технические данные для приборов: PS-T49/PM и PS-T69/PM

Уровень звука создаваемый прибором - не более 70 дБ (А).

3. ТЕХНИЧЕСКОЕ ОПИСАНИЕ

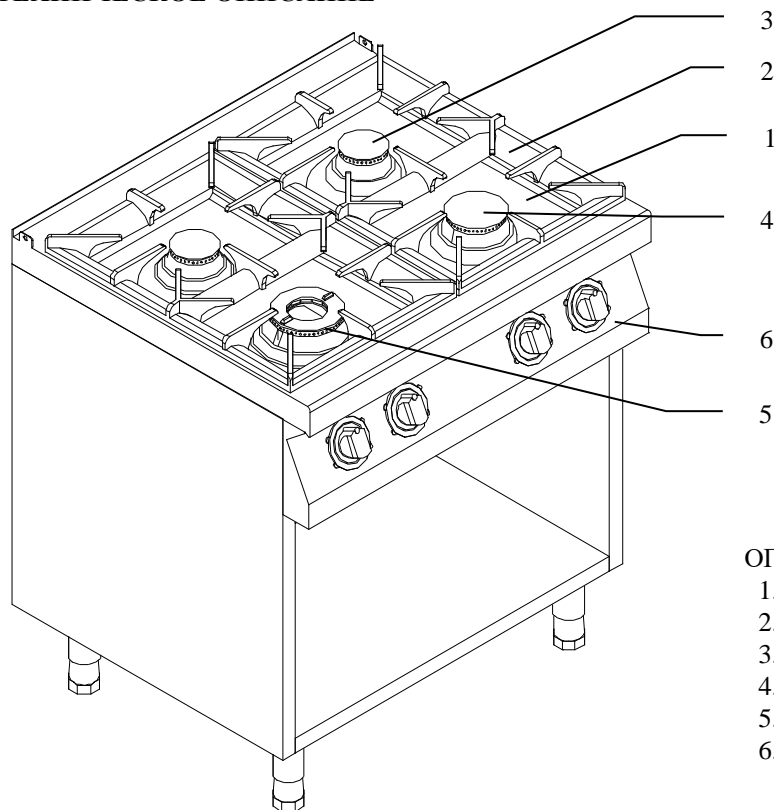

ОПИСАНИЕ:

1. Открытая конфорка
2. Решётка конфорки
3. Маленькая газовая горелка
4. Средняя газовая горелка
5. Большая газовая горелка
6. Кнопка горелки плиты

Рис.1: Газовая кухонная плита

Каркас и верхняя поверхность с закругленными углами сделаны из нержавеющей стали АiSi304 и тем самым обеспечивают прочность и долговечность оборудования.

Решетки над горелками плиты изготовлены из глазированного серого чугуна. У энергетически оптимизированных горелок из серого чугуна, имеющих большую эффективность мощности 3,5 кВт, 5,5 кВт и 7 кВт, вертикально помещено тело и крышка. У самой мощной горелки – двойная корона. Внешние поверхности крышек эмалированы. Специальные вставные поддоны, расположенные внизу вокруг горелки, предназначены для сбора загрязнений. У линии 900 у всех горелок у газовых плит MaxPower (тип –PM) - двойная корона, их мощность - 7,0 кВт.

4. ПОСТАНОВЛЕНИЯ, ТЕХНИЧЕСКИЕ НОРМАТИВЫ И ДИРЕКТИВЫ

Во время подключения прибора следует учитывать:

- Действительные постановления, технические нормативы и директивы
- Санитетно-гигиенические нормативы для кухонь
- Нормативы о строительстве объектов и противопожарной безопасности
- Директивы для предупреждения несчастных случаев
- Нормативы по применению газового топлива
- Нормативы по применению сжиженных нефтяных газов
- Нормативы по газовым установкам и газовым приборам в больших кухнях; требования по безопасности
- Требования или устав поставщика газа
- Другие нормативы

5. МОНТАЖ

5.1 Особенности требования при проектировании газового прибора

Во время проектирования следует газовый прибор поставить на предусмотренное место в хорошо проветриваемом помещении и по возможности под кухонным воздухоочистителем.

В помещении, в котором будет находиться газовый прибор, должен быть достаточный приток свежего воздуха. Хотя согласно типу прибора A₁, прибор не нужно подключать непосредственно к трубе или к системе для отвода дымовых газов, в помещении должен быть обеспечен соответствующий отвод дымовых газов в зависимости от мощности газовых приборов.

В подводящую газовую установку должен быть встроены главный газовый запорный вентиль, обеспечивающий быстрое и простое закрытие притока газа.

Предупреждения!

- Газовый запорный вентиль должен быть установлен вблизи прибора и свободно доступен!
- Отвод дымовых газов должен быть в соответствии с законодательством.
- Газовая установка от запорного вентиля до прибора должна быть изготовлена из материала, устойчивого к температуре.

5.2 Установка прибора

Прибор следует установить на предусмотренное место, при помощи ручного вилочного погрузчика. Газовую кухонную плиту нельзя тащить по полу. Пол должен обладать соответствующей грузоподъемностью.

Когда упаковка устранена, следует прибор осмотреть. Если на приборе заметны повреждения, покупатель должен об этом немедленно сообщить продавцу. Поврежденный прибор не допускается подключать к газовой сети.

Затем удалить защитную ПВХ пленку с поверхности. При быстром удалении защитной пленки на поверхности могут остаться следы клея.

Предупреждение!

Упаковку следует удалить в соответствии с действующими нормативами.

Упаковочные остатки обычно разделяются и их получают местные центры для собирания мусора.

Кухонную плиту можно поставить отдельно или в блоке кухонных элементов в сочетании с другими приборами.

Прибор устанавливается в хорошо проветриваемом помещении, по возможности под кухонным воздухоочистителем.

Предупреждение!

Установка прибора в непосредственной близости стен, перегородок, кухонной мебели, декоративной облицовки и т.д. выполняется с условием, что они изготовлены из негорючего материала. При отсутствии данного условия перечисленные элементы необходимо обшить негорючим термоизоляционным материалом.

Необходимо обеспечить также выполнение всех требований по противопожарной защите.

Прибор устанавливается в горизонтальном положении (для выравнивания предусмотрены регулировочные ножки) и эргономической высоте в 900 мм. Если прибор не установлен в горизонтальное положение, его функционирование может ухудшиться.

На контрольной панели находится этикетка, содержащая технические данные и информацию, к какому виду газа и давлению адаптирован прибор.

Перед подключением газового прибора следует убедиться, адаптирован ли газовый прибор к соответствующему виду газа.

Когда прибор не подготовлен для соответствующего вида газа, следует учитывать п. 5.6 *Подготовка прибора на другой вид газа.*

5.3 Подключение прибора

Внимание!

Подключение прибора выполняет только уполномоченное и квалифицированное лицо, согласно с действующим законодательством, нормативами, рекомендациями и маркировкой на наклейке с надписями, а также с учетом мер безопасности.

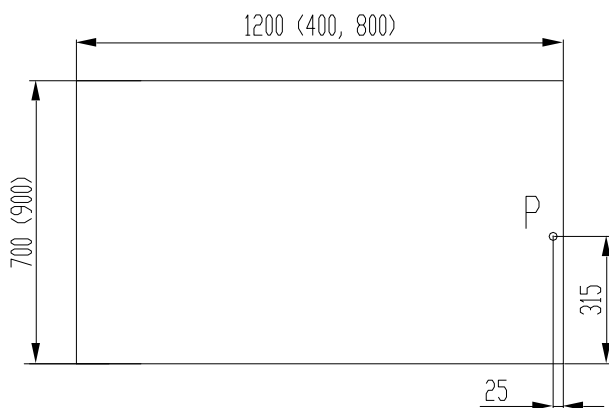

ОПИСАНИЕ:

P - Газовая подводка R 3/4"

Рис. 2: Размещение подводок на приборе

5.3.1 Газовое подключение

Предупреждения!

- Подключение прибора выполняет только уполномоченное и квалифицированное лицо, согласно действующему законодательству, нормативам, рекомендациям и маркировке на наклейке с надписями, а также с учетом мер безопасности.
- Перед началом подключения прибора квалифицированный специалист должен проверить соответствие газовой подводки техническим данным, указанным на этикетке.

На контрольной панели находится этикетка, содержащая технические данные и информацию, к какому виду газа и давлению адаптирован прибор.

Перед подключением газового прибора следует убедиться, адаптирован ли газовый прибор к соответствующему виду газа. Когда прибор не подготовлен для соответствующего вида газа, следует учитывать п. 5.6 *Подготовка прибора на другой вид газа*.

Перед прибором в газовое подключение необходимо встроить газовый запорный вентиль и регулятор давления. Между встроеным регулятором давления и газовым подключением на приборе диаметр подводящих газовых труб не должен уменьшиться. Газовое подключение (ISO 7-1; R 3/4) должно быть изготовлено из стали, а присоединительная труба может быть твердой или гибкой. В случае, когда при подключении применяется гибкая газовая труба, она должна быть двухслойной. Внешний слой должен быть изготовлен из нержавеющей стали, а внутренний слой из тефлона или из пластмассы, устойчивой к высоким температурам и нечувствительной к старению. Газовая труба должна обладать соответствующим сертификатом. Во время соединения газовой установки следует применять только подключения, установленные нормативами о газовых установках и протестированные с этой целью. При гибкой металлической присоединительной газовой трубе следует быть внимательным, чтобы труба не касалась горячих частей прибора и не была бы скручена.

В газовую установку рекомендуется перед регулятором давления встроить газовый фильтр.

В отношении вида газа и давления на газовом подключении, в газовый прибор должны быть встроены форсунки с соответствующим диаметром. Подключение газового прибора должно производиться согласно действующему законодательству и нормативам.

Газовое подключение находится внизу, что показано на схеме подключения, находящейся на рис. 2.

Сразу после подключения газового прибора, необходимо произвести испытание на газовую герметичность всех соединений на газовой установке. Рекомендуется применение измерителя давления, распылителя для контроля герметичности (спрэя) или газовой сигнализации. Во время испытания на газовую герметичность с помощью распылителя не должны появиться пузыри. Распылитель не должен вызывать коррозии на газовом соединении.

Предупреждение!

Контроль герметичности газовой установки при открытом пламени строго запрещается.

5.3.2 Присоединение для выравнивания потенциала

Присоединительные места для выравнивания потенциалов соединяются проводом, сечение которого составляет 10 мм². Присоединения находятся на нижней левой и правой стороне и они обозначены соответствующей этикеткой.

5.4 Осуществление контроля работы газового прибора

Газовый прибор работает на указанной номинальной (максимальной) мощности, если газ в газовом подключении имеет указанное давление, указанную удельную теплоту газа и, если встроены в прибор указанные газовые форсунки и форсунки зажигательного пламени. Когда подготовка газового прибора не соответствует располагаемому газовому подключению, уполномоченный сервисный персонал должен подготовить газовый прибор (см. п. 5.6 «Подготовка прибора на другой вид газа.»). Низшая удельная теплота сгорания (H_i), добавляемая поставщиком газа, должна соответствовать теплоте, указанной в табл. 1. Предназначенные газовые форсунки центральной горелки указаны в табл. 2. Входное давление газа в прибор должно находиться в пределах границы, определяемой допусаемым давлением для подключения газа в табл. 2. Когда входное давление газа в прибор меньше или больше допусаемого давления для подключения газа, прибор нельзя выпускать в эксплуатацию. Следует проконсультироваться с исполнителем газовых установок для устранения возникшей неисправности.

	Сжиженный нефтян.газ G 30/G31; 30 мбар			Природный газ G 20; 20 мбар		
Горелка	Маленькая горелка 3,5 кВт	Средняя горелка 5,5 кВт	Большая горелка 7,0 кВт	Маленькая горелка 3,5 кВт	Средняя горелка 5,5 кВт	Большая горелка 7,0 кВт
Диаметр отверстия на форсунке	Ø 0,9 мм	Ø 1,2 мм	Ø 1,3 мм	Ø 1,35 мм	Ø 1,7 мм	Ø 1,95 мм
Обозначение форсунки	90	120	130	135	170	195
Допустимое давление газа на входе прибора	25-35 мбар			17-25 мбар		

Таблица 2: Регулирование газовой жарочной поверхности

5.4.1 Контроль давления газа у входа в газовый прибор

Давление газа у входа в газовый прибор контролируется с помощью измерителя давления (электронный манометр или U труба). Измеритель газа должен обеспечивать точность измерения не менее 0,1 мбар.

Порядок:

- а. Проконтролировать, закрыт ли приток газа.
- б. Потом на правых открытых конфорках снять решетку открытой конфорки (рис.1;поз.2), крышку горелки (рис.4;поз.1), несущее кольцо крышки горелки (рис.4;поз.2), розетку (рис.4;поз.3) и жируловитель. (рис.4;поз.4).
- в. Отвинтить уплотнительную шайбу и винт на измерительном подключении (рис.3;поз.1).
- г. К измерительному подключению подключить измерительный инструмент, открыть приток газа и измерить давление.
- д. Если измеренное давление не находится в диапазоне допусаемого давления для подключения газа (табл. 2), прибора нельзя выпускать в эксплуатацию. Следует проконсультироваться с производителем газовых установок для устранения возникшей неисправности.
- е. Закрыть газовый вентиль для притока газа на газовой установке. Снять присоединительную трубу измерительного инструмента из измерительного подключения.
- ж. Измерительное подключение закрыть при помощи уплотнительной шайбы и винта. Открыть приток газа и проконтролировать герметичность соединения.
- з. На газовый прибор поместить жируловитель, розетки, несущие кольца, крышки горелок и решетку открытой конфорки в противоположном порядке, описанном в пункте б.

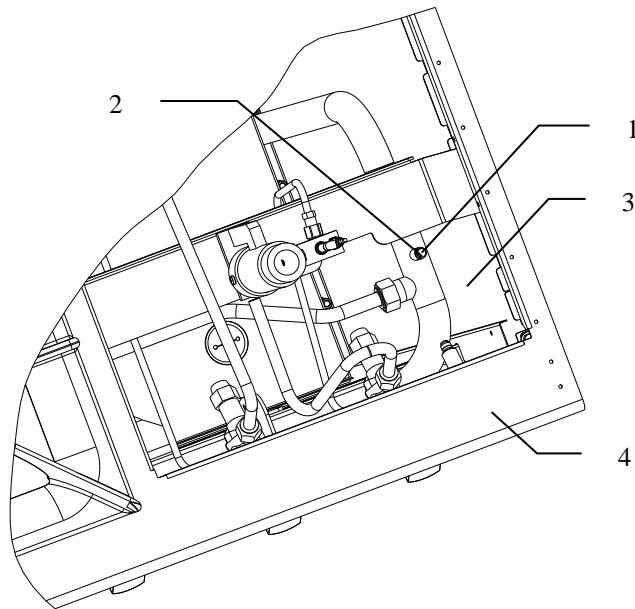

ОПИСАНИЕ:

1. Винт с уплотнительной шайбой
2. Измерительное подключение (Ø 9)
3. Впускная газовая труба
4. Рабочая поверхность

Рис. 3: Контроль давления газа у входа в газовый прибор

5.4.2 Контроль регуляции первичного воздуха

Первичный воздух на газовом приборе должен быть настроен так, чтобы размер пламени был соответствующим без отхождения пламени в сторону (нестабильное пламя). Пламя должно быть темно-синего цвета, без желтых кончиков.

5.4.3 Контроль работы зажигательного пламени

Зажигательное пламя зажигается способом, указанным в инструкции по эксплуатации (смотреть п. 6). Пламя на факеле зажигания (рис.4;поз.6) должно быть темно-синего цвета, без желтых кончиков, и такого размера, чтобы при горении термоэлемент (рис.4;поз.5) после определенного времени (прибл. 10 сек.) достаточно нагрелся, чтобы пламя после выпуска газового крана остановилось и во время зажигания центральной горелки пламя стабильно загорелось.

5.4.4 Контроль настройки минимального факела

»Vu pass« винт (рис. 5; поз.1) на газовом кране должен быть настроен так, чтобы не осуществлялось затухание пламени при переходе из максимального на минимальное пламя. Это действительно также для холодной горелки.

5.4.5 Порядок контроля работы газового прибора

Порядок:

- а) Проверить, герметично ли газовое подключение.
- б) Включить прибор, как указано в инструкции по эксплуатации (смотреть п. 6).
- в) Контролировать работу газового прибора.
- г) Контролировать сгорание пламени во время перехода от максимального к минимальному пламени.
- д) Контролировать процесс зажигания зажигательного пламени и центральной горелки (см. п. 5.4.4).

5.5 Конечная проверка прибора и выпуск в эксплуатацию

Порядок:

- а. Защитную ПВХ пленку следует устранить с внешних стен газового прибора.
- б. При установке и подключении прибора следует учитывать все нормативы о безопасности, постановления, технические нормативы и директивы.
- в. Проверить, герметично ли газовое подключение.
- г. Проверить, герметизирована ли газовая установка в приборе (газовые соединения).

д. Работа газового прибора должна быть в соответствии с инструкциями:

- зажигание растопочного пламени и центральной горелки;
- настройка пламени;
- сгорание пламени во время перехода из максимального на минимальное пламя.

Квалифицированное и уполномоченное лицо должно ознакомить пользователя с работой и эксплуатацией настоящего прибора.

Перед выпуском прибора в эксплуатацию, уполномоченный сервисный работник должен соблюдать протокол о подключении. Во время выпуска прибора в эксплуатацию, протокол подписывается сервисным работником и потребителем. С этого момента начинается гарантийный срок.

5.6 Подготовка прибора на другой вид газа

Когда газовый прибор надо подготовить на другой вид газа, следует поменять форсунки горелки, настроить регуляторы первичного воздуха и факелы зажигания, а также настроить на газовых кранах минимальное пламя (by pass). Форсунки находятся в сетке, прилагаемой газовому прибору во время поставки.

5.6.1 Настройка горелки

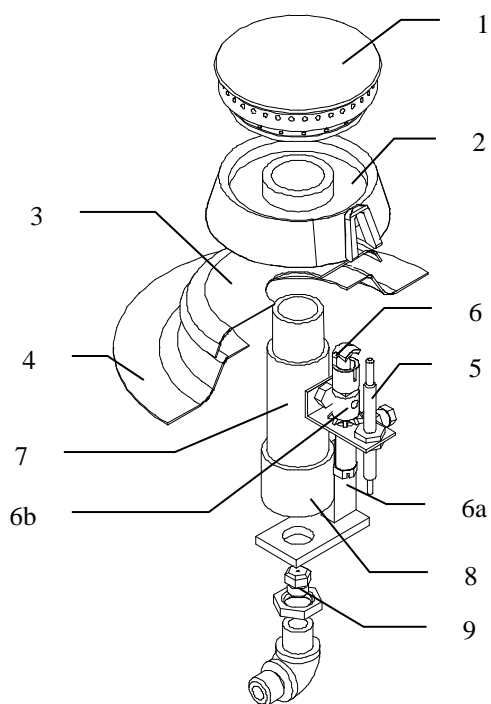

ОПИСАНИЕ:

1. Крышка горелки
2. Несущее кольцо крышки горелки
3. Розетка
4. Жироуловитель
5. Термозлемент
6. Факел зажигания
- 6а. Винт для настройки факела зажигания
- 6б. Втулка для настройки факела зажигания
7. Диффузор
8. Регулятор тяги
9. Форсунка

Рис. 4: Горелка

5.6.1.1 Обмен форсунок на главных горелках

Вначале снять решетки, крышку горелки (рис.4; поз.1), несущее кольцо крышки горелки (рис.4; поз.2), а также поднять розетку (рис.4; поз.3) и жироуловитель (рис.4; поз.4), которых находится под перечисленными элементами. Затем, при помощи ключа 12, отвернуть форсунки (рис.4; поз.9) и произвести замену согласно таблице №2.

5.6.1.2 Настройка регулятора первичного воздуха

Регулятор тяги (рис.4; поз.8) опускать по диффузору вниз (рис.4; поз.7) в направлении форсунки (рис.3; поз.9) до тех пор пока обеспечится соответствующий факел (пламя). Контроль настройки первичного воздуха описан в п. 5.4.2.

5.6.1.3 Настройка зажигательного пламени

Зажигательное пламя воспламеняется. Потом следует отвернуть винт (рис.4; поз.6а) и посредством отвертки (снизу) отворачивать форсунку (в зажигательном пламени) до тех пор, пока не установится правильный факел на зажигательном пламени. Посредством регулирования втулки (рис.3;поз.6б) настраивается правильное сгорание смеси газа и воздуха. Контроль настройки зажигательного пламени описан в п. 5.4.3.

5.6.1.4 Настройка минимального пламени («by pass»)

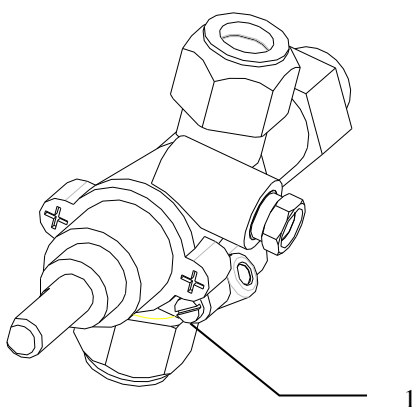

ОПИСАНИЕ:

1. Винт для регулировки минимального пламени

Рис. 5: Газовый кран

Кнопку газового крана повернуть на положение минимального пламени. Потом следует снять кнопку с газового крана и удалить залегание кнопки. Посредством отвертки повернуть винт для регулировки минимального пламени («by pass»; рис.5; поз.1) так, чтобы минимальное пламя было стабильным. Контроль правильной настройки описан в п. 5.4.4.

6. ЭКСПЛУАТАЦИЯ ПРИБОРА

6.1 Подготовка прибора перед первой эксплуатацией

Перед первой эксплуатацией необходимо при помощи моющего средства для нержавеющей стали, удалить защитное покрытие с поверхностей прибора. Потом поверхности очистить мокрой салфеткой и протереть еще сухой.

6.2 Ежедневная эксплуатация

Предупреждение!

- Газовая плита считается выключенным, когда все кнопки газовых кранов (рис. 1; поз.6) находятся в положении "0".

Кнопку газового крана (рис.1; поз.6) нажмем к прибору и повернем влево – на поз.Ψ . В данном положении при помощи соответствующей зажигалки или спичек воспламеняется зажигательное пламя (рис.4; поз.6).

В данном положении кнопка удерживается около 20 секунд. Настоящее время необходимо для нагревания термоэлемента (рис.4, поз5), который поддерживает проток газа в газовом кране. Пламя горит под несущим кольцом крышки (рис.4; поз.2) и таким образом воспламеняет факел горелки – если кнопку газового крана повернем влево на макс.степень горения (поз. \blacktriangleleft). Поворачиванием кнопки влево достигается мин.степень горения (поз. \blacktriangleleft). При поворачивании кнопки газового крана на поз. "0", факел горелки вместе с зажигательным пламенем гаснет. В случае нбольших перерывов в работе нет необходимости выключать зажигательного пламени (положение Ψ).

После окончания работы на плите необходимо обязательно повернуть все кнопки переключателей в положение "0".

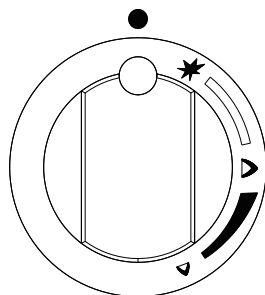

LEGENDA:

0 Горелка выключена

Ψ Включение зажигательного пламени

\blacktriangleleft Самый большой степень факела газовой.горелки

\blacktriangleleft Самый маленький степень факела газовой.горелки

Рис. 6: Кнопка газового крана

Предупреждения!

- На открытую конфорку нельзя ставить другие предметы, кроме посуды для приготовления пищи.
- Прикосновение горячих открытых конфорок руками и другими частями тела не допускается.
- Перегретый жир может быстро зажечься. Поэтому еду с жиром или маслом (напр. картофель фри) готовить внимательно и под постоянным контролем.
- Когда вблизи плиты подключен в розетку другой электрический прибор, следует быть внимательным, чтобы кабель подключения не был в контакте с горячими конфорками.
- Если на поверхность из нержавеющей стали разольется жидкость или упадут капли едких веществ (напр., уксус, сок кислоты), следует жидкость или капли немедленно вытереть сухой салфеткой. Едкие жидкости могут вызвать пятна.
- Куски пищи, содержащие агрессивные вещества, нельзя оставлять на поверхности прибора (напр., кусочки цитрусов).

7. ОЧИСТКА И ТЕХОБСЛУЖИВАНИЕ

7.1 Очистка

Ежедневная очистка газовой плиты выполняется согласно следующего порядка:

- а. Прибор необходимо обесточить и подождать до полного охлаждения;
- б. Поверхности газовой плиты очищаются с применением мокрой тряпки, смоченной в теплой воде или моющем растворе. Пролитую на верхнюю часть плиты во время варки жидкость следует сразу же осторожно вытереть мокрой тряпкой. Следует применять доступные на рынке средства для чистки, предлагаемые местными поставщиками;
- в. Горелки (отверстия крышки горелки) и жироуловитель необходимо регулярно очищать;
- г. Во время очистки стойких пятен на нержавеющей поверхности, можно в виде исключения применить кухонную губку из нержавеющей стали для полировки, но производить чистку щеткой можно только в направлении жести;
- д. После этого поверхности прибора полностью осушить.

Предупреждения!

- Очистка плиты водяной струей или применение моющей машины под высоким давлением не допускается.
- Во время очистки плиты не допускается применение проволочных губок, проволочных щеток либо других абразивных приспособлений!
- Удалять все винтовые соединения во время очистки **ЗАПРЕЩАЕТСЯ!**

- Очистка прибора применением хлористоводородной кислоты и других мощных химических средств для чистки не допускается.
- Пол и керамическую плитку в помещении, где находится кухонное оборудование, никогда не допускается чистить применением средств для чистки, содержащих хлористоводородную (соляную) кислоту.
- Очистка решетки и части горелки в посудомоечной машине не допускается.

7.2 Техобслуживание

Предупреждения!

- Присоединительные и обслуживающие работы на приборе могут осуществляться только уполномоченным специалистом.
- Следует учитывать предписанные сроки для регулярного обслуживания прибора.
- Во время техобслуживания и сервисного обслуживания рекомендуется применение защитных перчаток.

Периодические испытания и осмотр прибора необходимо выполнять ежегодно. Рекомендуется подписание контракта об обслуживании, с уполномоченным специалистом.

В программе сервиса для обслуживания рекомендуется замена использованных частей. Этим способом предупреждаются дефекты или необычная работа прибора.

Также рекомендуется и после истечения гарантийного срока в прибор встраивать оригинальные запасные части.

7.3 Процесс подготовки прибора перед дальнейшим прекращением эксплуатации

- Убедитесь, закрыт ли запорный вентиль в подводящей газовой установке.
- Перед дальнейшим прекращением эксплуатации (напр., каникулы, конец сезонной работы) следует тщательно очистить прибор и проследить, чтобы в приборе не было остатков пищи. Потом газовую плиту осушить.
- Рекомендуется смазка поверхности защищающими средствами для нержавеющей стали, получаемыми на рынке.
- Позаботится о достаточном проветривании помещения.
- Перед повторной эксплуатацией открыть запорный вентиль в газовой установке и следовать порядку, описанному в п.6

8. ДЕЙСТВИЯ В СЛУЧАЕ ОБНАРУЖЕНИЯ ДЕФЕКТА

В случае неисправности или необычной работы прибора необходимо перекрыть газовый кран, закрыть газовой запорный вентиль и вызвать уполномоченный сервис.

Предупреждения!

- Газовый прибор должен ремонтироваться только уполномоченным специалистом.
- Все важные данные, необходимые для обслуживания прибора, находятся на этикетках.
- Во время заказа сервисных услуг, заказчику рекомендуется сообщить тип прибора, серийный номер и описание неисправности.

9. ЗАПАСНЫЕ ЧАСТИ

Предупреждение!

Нижеуказанные запасные части не поставляются вместе с прибором, их можно заказать дополнительно.

Деталь	Код	Шифр
Несущее кольцо крышки горелки 3,5 кВт	108.2.189	13247
Крышка горелки 3,5 кВт	108.2.441	20030
Диффузор 3,5 кВт	108.2.190	13248
Несущее кольцо крышки горелки 5,5 кВт	108.2.196	16337
Крышка горелки 5,5 кВт	108.2.442	20031
Диффузор 5,5 кВт	3015.1.004	15333
Несущее кольцо крышки горелки 7 кВт	TS-1506	40848
Крышка горелки 7 кВт	TS-1505	40847
Диффузор 7 кВт	TS-1507	40849
Факел зажигания	108.1.172	13233
Газовый кран	TS-0783	42142
Кнопка - синяя	TS-1157/4	83354
Термоэлемент л = 600 мм	TS-1130/1	47030
Термоэлемент л = 850 мм	TS-1130/2	47031
Форсунка Ø0,90 мм; горелка 3,5 кВт; Сжиженный нефтяной газ G 30/G31; 30 мбар	108.2.445	20034
Форсунка Ø1,20 мм; горелка 5,5 кВт; Сжиженный нефтяной газ G 30/G31; 30 мбар	108.2.455	20044
Форсунка Ø1,30 мм; горелка 7 кВт; Сжиженный нефтяной газ G 30/G31; 30 мбар	108.2.450	20039
Форсунка Ø1,35 мм; горелка 3,5 кВт; Природный газ G 20; 20 мбар	111.2.058	25416
Форсунка Ø1,70 мм; горелка 5,5 кВт; Природный газ G 20; 20 мбар	111.2.466	24961
Форсунка Ø1,95 мм; горелка 7 кВт; Природный газ G 20; 20 мбар	113.2.161	37921
Пластина кнопки	TS-1155/4	46203
Подстилка кнопки	TS-1594	83332
Обозначение положения плиты	TS-1595	83329
Двойная крышка для покрывания винтовых соединений (между двух приборов)	TS-1596	83333
Одиночная крышка для покрывания винтовых соединений	TS-1597	83334

Таблица 3: Запасные части

10. ДРУГОЕ

Сохраняем за собой право на внесение изменений, связанных с техническими усовершенствованиями!